

DLP®-Projektor

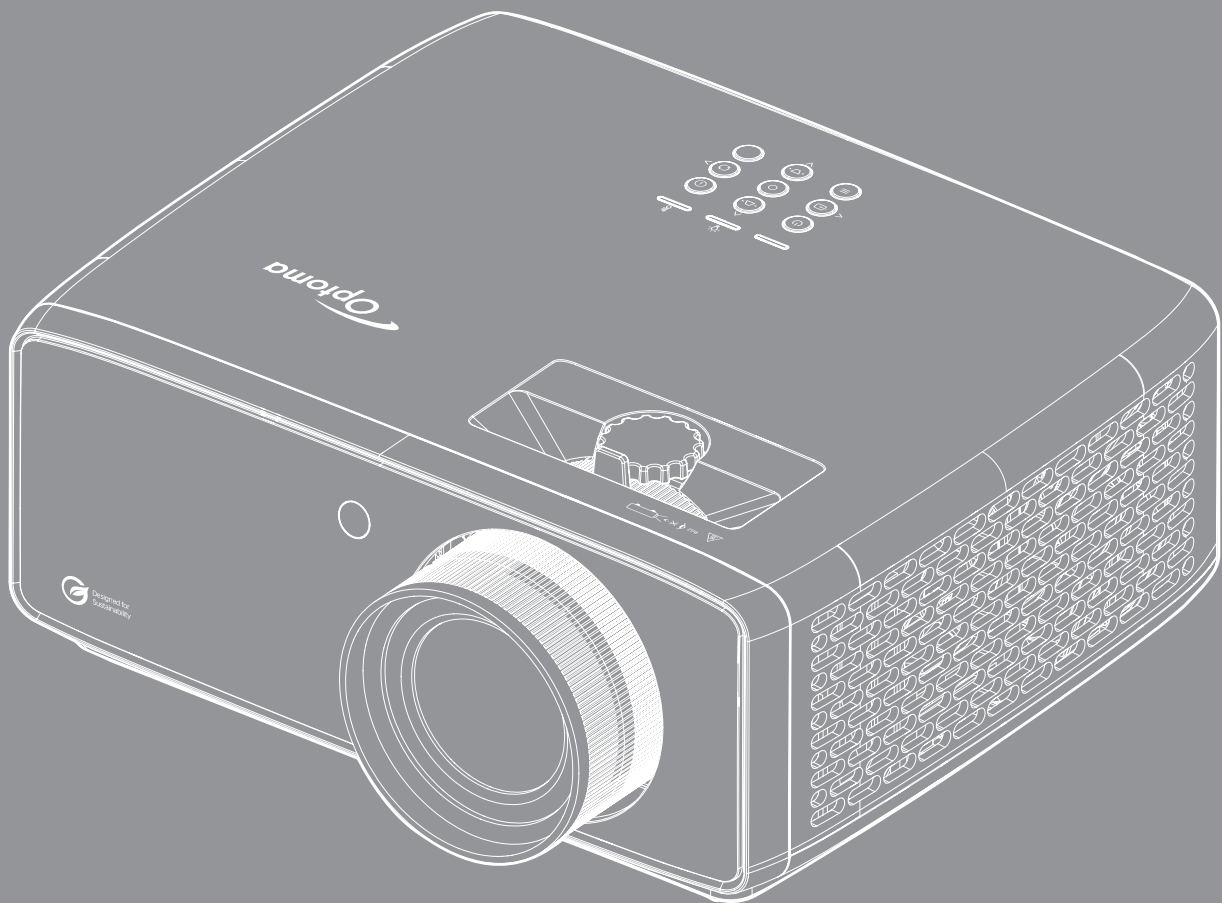



INHALTSVERZEICHNIS

SICHERHEIT	4
<i>Wichtige Sicherheitshinweise</i>	<i>4</i>
<i>Sicherheitsanweisungen zu Batterien</i>	<i>6</i>
<i>Objektiv reinigen</i>	<i>6</i>
<i>Sicherheitshinweise zur Laserstrahlung</i>	<i>7</i>
<i>Urheberrecht</i>	<i>8</i>
<i>Haftungsausschluss</i>	<i>8</i>
<i>Anerkennung von Marken</i>	<i>8</i>
<i>FCC</i>	<i>8</i>
<i>Konformitätserklärung für EU-Länder</i>	<i>9</i>
<i>WEEE</i>	<i>9</i>
<i>CTUVUS</i>	<i>9</i>
<i>Schilder mit technischen Daten und Warnhinweisen</i>	<i>10</i>
EINFÜHRUNG	11
<i>Lieferumfang</i>	<i>11</i>
<i>Standardzubehör</i>	<i>12</i>
<i>Produktübersicht</i>	<i>12</i>
<i>Anschlüsse</i>	<i>13</i>
<i>Tastenfeld</i>	<i>14</i>
<i>Fernbedienung</i>	<i>15</i>
AUFSTELLUNG UND INSTALLATION	16
<i>Projektor installieren</i>	<i>16</i>
<i>Quellen mit dem Projektor verbinden</i>	<i>18</i>
<i>Projektionsbild einstellen</i>	<i>19</i>
<i>Fernbedienung in Betrieb nehmen</i>	<i>20</i>
PROJEKTOR VERWENDEN	22
<i>Projektor ein-/ausschalten</i>	<i>22</i>
<i>Eine Eingangsquelle wählen</i>	<i>25</i>
<i>Übersicht über das Startprogramm</i>	<i>26</i>
<i>Menünavigation und -funktionen</i>	<i>27</i>
<i>OSD-Menübaum</i>	<i>28</i>
<i>Menü Bildeinstellungen</i>	<i>35</i>
<i>Menü Anzeige</i>	<i>40</i>
<i>Menü Setup</i>	<i>43</i>
<i>Menü Audio</i>	<i>47</i>
<i>Menü Steuerung</i>	<i>48</i>
<i>Menü Informationen</i>	<i>61</i>
<i>Systemeinstellungen</i>	<i>62</i>
<i>Manuell eine Eingangsquelle wählen</i>	<i>68</i>
<i>Eine App wählen</i>	<i>68</i>

ZUSÄTZLICHE INFORMATIONEN	71
<i>Kompatible Auflösungen.....</i>	<i>71</i>
<i>Bildgröße und Projektionsabstand.....</i>	<i>74</i>
<i>Projektorabmessungen und Deckenmontage</i>	<i>75</i>
<i>IR-Fernbedienungs_codes</i>	<i>76</i>
<i>Fehlerbehebung</i>	<i>78</i>
<i>Warnanzeigen</i>	<i>80</i>
<i>Technische Daten.....</i>	<i>82</i>
<i>Optoma-Niederlassungen weltweit.....</i>	<i>83</i>

SICHERHEIT

	Das Blitzzeichen mit einem Pfeil am Ende in einem gleichseitigen Dreieck warnt vor nicht isolierter „gefährlicher Spannung“ innerhalb des Produkts. Diese Spannung kann elektrische Schläge verursachen.
	Das Ausrufezeichen in einem gleichseitigen Dreieck soll Sie auch wichtige Bedienungs- und Wartungsanweisungen in der mit dem Gerät gelieferten Literatur aufmerksam machen.

Befolgen Sie alle Warnhinweise, Vorsichtsmaßnahmen und Wartungshinweise in diesem Handbuch.

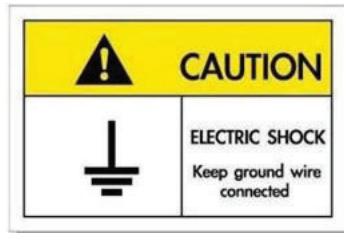

- Zur Vermeidung von Stromschlägen müssen das Gerät und seine Peripheriegeräte angemessen geerdet sein.
- Dieses Gerät ist mit einem Netzstecker ausgestattet, der einen Schutzkontakt besitzt.
- Sie dürfen diesen Schutzkontakt nicht vom Netzstecker entfernen.
- Dies ist eine Sicherheitsfunktion. Lässt sich der Stecker nicht mit der Steckdose verbinden, kontaktieren Sie einen Elektriker.
- Machen Sie den Schutzkontakt nicht funktionslos.

Wichtige Sicherheitshinweise

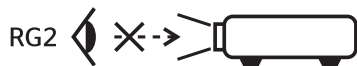

- Blicken Sie wie bei allen hellen Lichtquellen nicht direkt in den Strahl, RG2 IEC 62471-5:2015.
- Dieser Projektor ist ein Laserprodukt der Klasse 1 von IEC 60825-1:2014, EN 60825-1:2014+A11:2021 und der Risikogruppe 2 mit den Anforderungen von IEC 62471-5:2015.
- Kinder beaufsichtigen: zur Vermeidung des Blickens in den Strahl und zur Vermeidung der Verwendung optischer Hilfsmittel!
- Es wird darauf hingewiesen, dass Kinder beaufsichtigt werden müssen und es ihnen unter keinen Umständen gestattet sein darf, in den Projektorstrahl zu blicken, ganz gleich, aus welcher Entfernung zum Projektor.
- Es wird darauf hingewiesen, dass Vorsicht angeraten ist, wenn Sie vor dem Projektionsobjektiv stehen und den Projektor mit der Fernbedienung in Betrieb setzen.
- Der Nutzer darf keine optischen Hilfsmittel, wie Ferngläser oder Teleskop, im Bereich des Strahls verwenden.
- Blockieren Sie keine Belüftungsöffnungen. Um einen zuverlässigen Betrieb des Projektors sicherzustellen und den Projektor vor Überhitzung zu schützen, platzieren Sie den Projektor bitte an einem ausreichend belüfteten Ort. Stellen Sie das Produkt beispielsweise nicht auf ein Bett, Sofa, einen Teppich oder eine andere ähnliche Oberfläche bzw. In einen Einbau, wie ein Bücherregal oder einen Schrank; andernfalls kann die Luftzirkulation beeinträchtigt werden.
- Setzen Sie den Projektor zur Reduzierung von Brand- oder Stromschlaggefahr weder Regen noch Feuchtigkeit aus. Installieren Sie das Gerät nicht in der Nähe von Wärmequellen, wie z. B. Heizkörpern, Heizungen, Öfen und sonstigen Wärmequellen inklusive Verstärkern.
- Lassen Sie keine Gegenstände oder Flüssigkeiten in das Geräteinnere eindringen. Andernfalls können sie mit gefährlicher Hochspannung in Berührung kommen oder einen Kurzschluss zwischen den

Teilen verursachen. Ein Brand oder Stromschlag kann die Folge sein.

- Verwenden Sie das Gerät nicht unter den folgenden Umständen:
 - In extrem heißer, kalter oder feuchter Umgebung.
 - (i) Stellen Sie sicher, dass die Umgebungstemperatur innerhalb des Bereichs von 0 °C bis 40 °C liegt
 - (ii) Die relative Luftfeuchte sollte bis zu 80 % betragen
 - In besonders staubiger und schmutziger Umgebung.
 - Platzieren des Produktes in der Nähe von Geräten, die starke Magnetfelder erzeugen.
 - Im direkten Sonnenlicht.
- Verwenden Sie das Gerät nicht, wenn es beschädigt oder unsachgemäß verwendet wurde. Als Beschädigung/unsachgemäße (Verwendung gilt u. a. Folgendes):
 - Das Gerät ist heruntergefallen.
 - Netzkabel oder Stecker wurden beschädigt.
 - Flüssigkeiten wurden über dem Gerät verschüttet.
 - Das Gerät war Regen oder Feuchtigkeit ausgesetzt.
 - Gegenstände sind in das Gerät eingedrungen, oder irgendetwas innerhalb des Gerätes hat sich gelöst.
- Stellen Sie den Projektor nicht auf einen instabilen Untergrund. Der Projektor könnte umkippen und Verletzungen verursachen oder beschädigt werden.
- Blockieren Sie nicht das Licht, das im Betrieb aus dem Projektorobjektiv austritt. Das Licht erhitzt das Objekt und könnte schmelzen, Verbrennungen verursachen oder einen Brand auslösen.
- Versuchen Sie nicht, den Projektor zu öffnen oder zu demontieren. Es besteht die Gefahr eines Stromschlags.
- Versuchen Sie niemals den Gerät in Eigenregie zu reparieren. Durch Öffnen des Gehäuses setzen Sie sich Hochspannung und anderen Gefahren aus. Bitte nehmen Sie vor dem Einsenden Ihres Gerätes zu Reparaturzwecken Kontakt mit Optoma auf.
- Achten Sie auf die Sicherheitshinweise am Projektorgehäuse.
- Der Projektor darf nur von autorisiertem Kundendienstpersonal repariert werden.
- Verwenden Sie nur vom Hersteller angegebene Zubehörteile/Zusatzgeräte.
- Blicken Sie während des Betriebs nicht direkt in der Projektorobjektiv. Das helle Licht kann Ihren Augen schaden.
- Der Projektor erkennt automatisch die Lebensdauer der Lichtquelle.
- Lassen Sie nach Ausschalten des Projektors das Gebläse noch einige Minuten in Betrieb, bevor Sie die Stromversorgung trennen. Lassen Sie den Projektor mindestens 90 Sekunden lang abkühlen.
- Ausschalten des Gerätes und Ziehen des Netzsteckers vor dem Reinigen.
- Reinigen des Gehäuses mit einem weichen, trockenen Tuch und einem milden Reinigungsmittel. Reinigen Sie das Gerät nicht mit Hilfe von Scheuermitteln, Wachsen oder Lösungsmitteln.
- Trennen des Gerätes vom Stromnetz, wenn es über einen längeren Zeitraum nicht benutzt wird.
- Stellen Sie den Projektor nicht an Orten auf, an denen sie Vibrationen oder Stößen ausgesetzt sein könnten.
- Berühren Sie das Objektiv nicht mit bloßen Händen.
- Entfernen Sie vor der Lagerung die Batterie(n) aus der Fernbedienung. Falls die Batterie(n) lange Zeit in der Fernbedienung bleibt, könnte(n) sie auslaufen.
- Falls die Batterie durch einen falschen Typ ersetzt wird, bestehen Brand- und Explosionsgefahr.
- Verwenden oder lagern Sie den Projektor nicht an Orten, an denen sich Rauch von Öl oder Zigaretten befinden könnte, da sich dies negativ auf die Qualität der Projektorleistung auswirken kann.
- Bitte befolgen Sie die Anweisungen zur Projektorausrichtung, da eine nicht standardmäßige Installation die Projektorleistung beeinträchtigen kann.
- Verwenden Sie eine Steckdosenleiste und/oder einen Überspannungsschutz. Da Spannungsspitzen und Stromausfälle Geräte zerstören können.

Sicherheitsanweisungen zu Batterien

⚠ WARNING	
<ul style="list-style-type: none">• INGESTION HAZARD: This product contains a button cell or coin battery.• DEATH or serious injury can occur if ingested.• A swallowed button cell or coin battery can cause Internal Chemical Burns in as little as 2 hours.• KEEP new and used batteries OUT OF REACH of CHILDREN• Seek immediate medical attention if a battery is suspected to be swallowed or inserted inside any part of the body.	

Objektiv reinigen

- Achten Sie darauf, vor Reinigung des Objektivs den Projektor abzuschalten, den Netzstecker zu ziehen und das Gerät vollständig abkühlen zu lassen.
- Entfernen Sie Staub mit einem Druckluftbehälter.
- Verwenden Sie ein spezielles Tuch zur Objektivreinigung und wischen Sie das Objektiv vorsichtig ab. Berühren Sie das Objektiv nicht mit Ihren Fingern.
- Verwenden Sie zur Reinigung des Objektivs keine alkalischen/sauren Reinigungsmittel oder flüchtigen Lösungsmittel. Falls das Objektiv aufgrund der Reinigung beschädigt wird, wird dies nicht durch die Garantie abgedeckt.

ACHTUNG! Heiße Oberflächen, nicht berühren



- Halten Sie bei laufendem Gerät Hände, Gesicht und andere Objekte vom Bereich vor dem Projektorobjektiv fern. Andernfalls könnte das Körperteil oder Objekt extrem heiß werden, was die Gefahr von Bränden und Schäden aufgrund der emittierten Lichtausgabe birgt. Diese Gegenstände können überhitzen und sich entzünden.
- Sprühen Sie zum Entfernen von Schmutz und Staub keine entflammaren Gase auf das Objektiv. Andernfalls kann es zu einem Brand kommen.



Warnung: Entfernen Sie Staub und Schmuck nicht mit einem Spray, das entflammare Gase enthält. Andernfalls droht ein Brand aufgrund von übermäßiger Hitze im Projektor.



Warnung: Reinigen Sie das Objektiv nicht, wenn sich der Projektor aufwärmt; andernfalls könnte sich die Objektivfolie ablösen.



Warnung: Achten Sie darauf, das Objektiv nicht mit einem harten Gegenstand abzuwischen oder zu berühren.

Laserhinweis

IEC 60825-1:2014/EN 60825-1+A11/EN50689:2021 VERBRAUCHER-LASERPRODUKT DER KLASSE 1, IEC 62471-5:2015 RISIKOGRUPPE 2.

Die zweckmäßige Verwendung des Produktes ist die eines Verbraucher-Laserproduktes und in Übereinstimmung mit EN 50689:2021.

Verbraucher-Laserprodukt der Klasse 1

EN 50689:2021

Sicherheitshinweise zur Laserstrahlung

- Konform mit 21 CFR 1040.10 and 1040.11 mit Ausnahme der Konformität als LIP der Risikogruppe 2 gemäß IEC 62471- 5: Ed.1.0. Weitere Informationen finden Sie in der „Laser Notice No. 57“ vom 8. Mai 2019.
- IEC 60825-1:2014/EN 60825-1+A11/EN50689:2021 VERBRAUCHER-LASERPRODUKT DER KLASSE 1, IEC 62471-5:2015 RISIKOGRUPPE 2

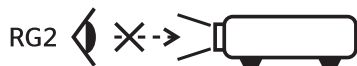
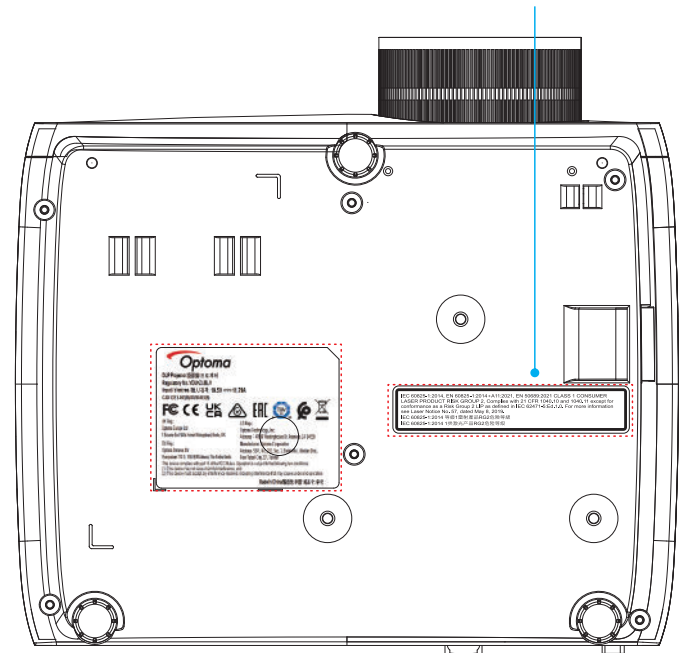
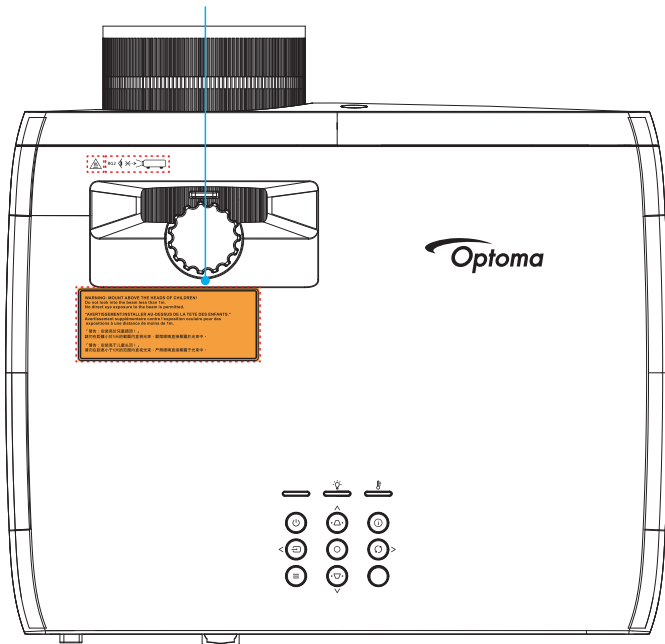

- Zusätzliche Anweisungen zur Überwachung von Kindern, zur Vermeidung des Blickens in den Strahl und zur Nichtverwendung optischer Hilfsmittel.
- Zusätzliche Anweisungen zur Installation in Höhen außerhalb der Reichweite von Kindern.
- **WARNING: MONTAGE OBERHALB DER KÖPFE VON KINDERN.** Zur Nutzung dieses Produkts wird die Deckenmontage empfohlen, damit es sich oberhalb der Augen von Kindern befindet.
- Achtung - die Nutzung von Bedienelementen, Einstellungen sowie die Durchführung von Verfahren, die nicht herein erwähnt sind, können eine gefährliche Strahlenaussetzung zur Folge haben.
- Achten Sie beim Einschalten des Projektors darauf, dass niemand innerhalb der Projektionsbereichs zum Objektiv blickt.
- Halten Sie Gegenstände (Vergrößerungsglas usw.) aus dem Lichtpfad des Projektors fern. Der vom Objektiv projizierte Lichtpfad ist sehr intensiv. Daher können ungewöhnliche Gegenstände, die das vom Objektiv ausgegebene Licht umlenken, unvorhersehbare Folgen haben, wie z. B. einen Brand oder Augenverletzungen.
- Jegliche nicht spezifisch in der Bedienungsanleitung angegebene Aktion oder Anpassung erzeugt die Gefahr einer Aussetzung gefährlicher Laserstrahlung.
- Öffnen oder demontieren Sie den Projektor nicht; andernfalls drohen Schäden durch die Aussetzung von Laserstrahlung.
- Blicken Sie nicht in den Strahl, wenn der Projektor eingeschaltet ist. Das helle Licht könnte dauerhafte Augenschäden verursachen.

Bei Nichtbeachtung des Folgenden kann ein Steuerungs-, Anpassungs- oder Bedienverfahren Schäden durch die Aussetzung von Laserstrahlung verursachen.

Urheberrecht

Diese Publikation, einschließlich aller Fotos, Abbildungen und Software, ist durch internationale Urheberrechte geschützt, wobei alle Rechte vorbehalten werden. Weder diese Anleitung noch irgendwelche hierin enthaltenen Materialien dürfen ohne schriftliche Genehmigung des Urhebers reproduziert werden.

© Copyright 2025

Haftungsausschluss

Die Informationen in diesem Dokument können ohne Ankündigung geändert werden. Der Hersteller macht keine Zusicherungen oder Garantien bezüglich der Inhalte dieses Dokuments und lehnt insbesondere jegliche implizierten Garantien bezüglich der Marktgängigkeit oder Eignung für einen bestimmten Zweck ab. Der Hersteller behält sich das Recht vor, diese Publikation zu ändern und von Zeit zu Zeit Änderungen an den Inhalten vorzunehmen, ohne dass der Hersteller verpflichtet ist, jegliche Personen über derartige Änderungen zu informieren.

Anerkennung von Marken

Kensington ist eine in den USA eingetragene Marke der ACCO Brand Corporation mit ausgestellten Eintragungen und ausstehenden Anträgen in anderen Ländern weltweit.

HDMI, das HDMI-Logo und High-Definition Multimedia Interface sind Marken oder eingetragene Marken von HDMI Licensing LLC in den Vereinigten Staaten und anderen Ländern.

DLP®, DLP Link und das DLP-Logo sind eingetragene Marken von Texas Instruments und BrilliantColor™ ist eine Marke von Texas Instruments.

Dolby, Dolby Vision und das Doppel-D-Symbol sind eingetragene Marken der Dolby Laboratories Licensing Corporation. Hergestellt unter Lizenz von Dolby Laboratories Licensing Corporation. Vertrauliche nicht veröffentlichte Werke. Copyright © 2013–2024 Dolby Laboratories. Alle Rechte vorbehalten.

Das Produkt ist mit HDR10+ Projector Device Version 1.1 konform. Das HDR10+™-Logo ist eine Marke oder eingetragene Marke von HDR10+ Technologies, LLC in den Vereinigten Staaten und anderen Ländern.

Alle anderen in dieser Anleitung verwendeten Produktnamen sind das Eigentum ihrer jeweiligen Inhaber und werden anerkannt.

FCC

Dieses Gerät wurde getestet und als mit den Grenzwerten für Digitalgeräte der Klasse B gemäß Teil 15 der FCC-Regularien übereinstimmend befunden. Diese Grenzwerte wurden geschaffen, um angemessenen Schutz gegen Störungen beim Betrieb in Wohnanlagen zu gewährleisten. Dieses Gerät erzeugt und verwendet Funkfrequenzenergie, die ausgestrahlt werden kann und bei unsachgemäßer, nicht der Anleitung des Herstellers entsprechender Installation und Verwendung schädliche Störungen des Rundfunkempfangs verursachen kann.

Allerdings ist nicht gewährleistet, dass es in bestimmten Installationen nicht zu Störungen kommt. Falls dieses Gerät Störungen des Radio- oder Fernsehempfangs verursachen sollte, was leicht durch Aus- und Einschalten des Gerätes herausgefunden werden kann, wird dem Anwender empfohlen, die Störung durch eine oder mehrere der folgenden Maßnahmen zu beseitigen:

- Neuausrichtung oder Neuplatzierung der Empfangsantenne(n).
- Vergrößern des Abstands zwischen Gerät und Empfänger.
- Anschluss des Gerätes an einen vom Stromkreis des Empfängers getrennten Stromkreis.
- Hinzuziehen des Händlers oder eines erfahrenen Radio-/Fernsehtechnikers.

Hinweis: Abgeschirmte Kabel

Um weiterhin die Anforderungen der FCC-Bestimmungen zu erfüllen, müssen abgeschirmte Kabel bei allen Verbindungen mit anderen Computergeräten verwendet werden.

Vorsicht

Durch Änderungen oder Modifikationen, die nicht ausdrücklich von dem Hersteller genehmigt wurden, kann die von der Federal Communications Commission erteilte Projektorbetriebsbefugnis des Benutzers ungültig werden.

Betriebsbedingungen

Dieses Gerät erfüllt Teil 15 der FCC-Bestimmungen. Folgende zwei Bedingungen müssen für die Inbetriebnahme erfüllt sein:

1. Dieses Gerät darf keine schädlichen Störungen verursachen, und
2. Dieses Gerät muss alle empfangenen Störungen akzeptieren, einschließlich Störungen, die zu einer unbeabsichtigten Betriebsweise führen können.

Hinweis: Anwender in Kanada

Dieses Digitalgerät der Klasse B erfüllt die Richtlinien der Canadian ICES-003.

Remarque à l'intention des utilisateurs canadiens

Cet appareil numérique de la classe B est conforme à la norme NMB-003 du Canada.

Konformitätserklärung für EU-Länder

- EMV-Richtlinie 2014/30/EU (inklusive Änderungen)
- Niederspannungsrichtlinie 2014/35/EU
- RED 2014/53/EU (bei Produkt mit HF-Funktion)

WEEE



Anweisungen zur Entsorgung

Entsorgen Sie das elektronische Gerät nicht gemeinsam mit dem Hausmüll. Bitte recyceln Sie das Gerät, um die Umweltbelastung zu minimieren und die Umwelt zu schützen.

CTUVUS

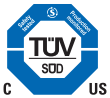

EINFÜHRUNG

Vielen Dank für den Kauf eines Laser-Projektors von Optoma. Eine vollständige Liste der Funktionen und Merkmale finden Sie auf der Produktseite unserer Webseite, wo Sie auch zusätzliche Informationen und Dokumentationen, wie Sprachsteuerungseinrichtung und häufig gestellte Fragen, finden.

Lieferumfang

Packen Sie das Produkt vorsichtig aus und prüfen Sie, ob die unter dem Standardzubehör aufgelisteten Artikel vollständig sind. Einige der Artikel des optionalen Zubehörs sind je nach Modell, Spezifikationen und Einkaufsland möglicherweise nicht verfügbar. Bitte prüfen Sie dies mit Ihrem Händler. Einige Zubehörartikel können je nach Region variieren.

Die Garantiekarte wird nur in einigen bestimmten Regionen mitgeliefert. Detaillierte Informationen erhalten Sie von Ihrem Händler.

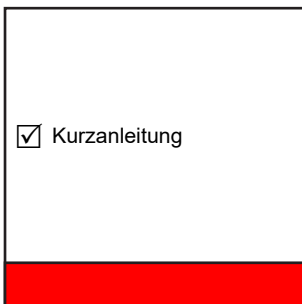
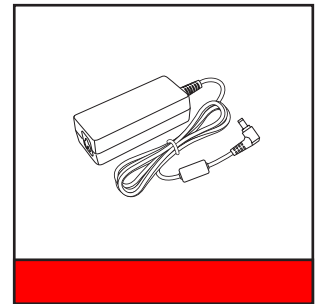
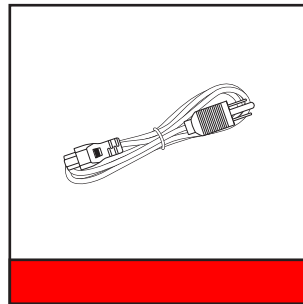
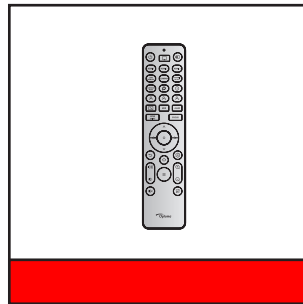
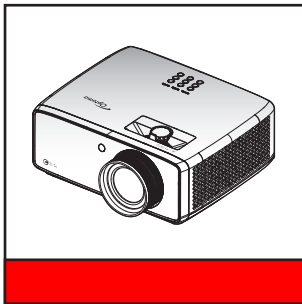

Hinweis:

- Zum Zugreifen auf Einrichtungsinformationen, Bedienungsanleitung, Garantieinformationen und Produktaktualisierungen scannen Sie bitte den QR-Code oder besuchen Sie die folgende URL:
<https://www.optoma.com/support/download>
- Zubehör kann je nach Land variieren.
- Der WLAN-Dongle ist optionales Zubehör.



EINFÜHRUNG

Standardzubehör

Produktübersicht

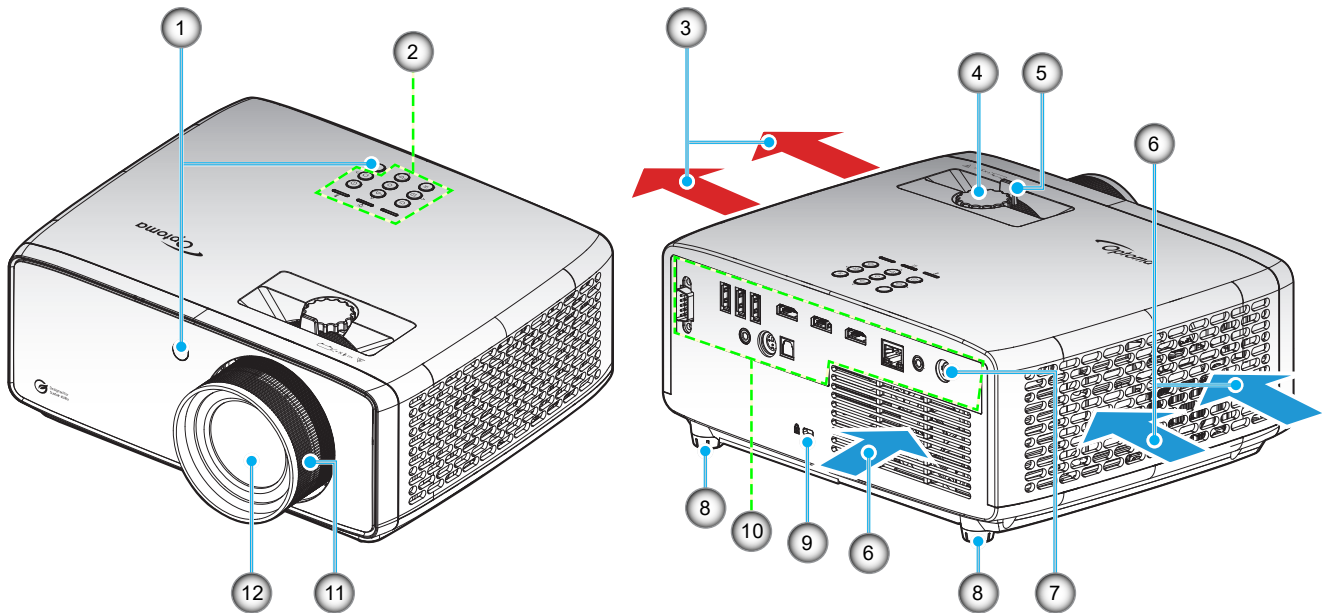

Hinweis:

- *Blockieren Sie die Zu- und Abluftöffnungen des Projektors nicht.*
- *Halten Sie bei Betrieb des Projektors in einem eingeschlossenen Raum einen Mindestabstand von 30 cm rund um die Zu- und Abluftöffnungen ein.*

1.	IR-Empfänger	7.	Gleichspannungsanschluss
2.	Tastenfeld	8.	Winkelverstellfüße
3.	Belüftung (Ausgang)	9.	Anschluss für Kensington™-Schloss
4.	Objektivversatzregler	10.	Ein-/Ausgänge
5.	Zoomregler	11.	Fokusring
6.	Belüftung (Eingang)	12.	Objektiv

EINFÜHRUNG

Anschlüsse

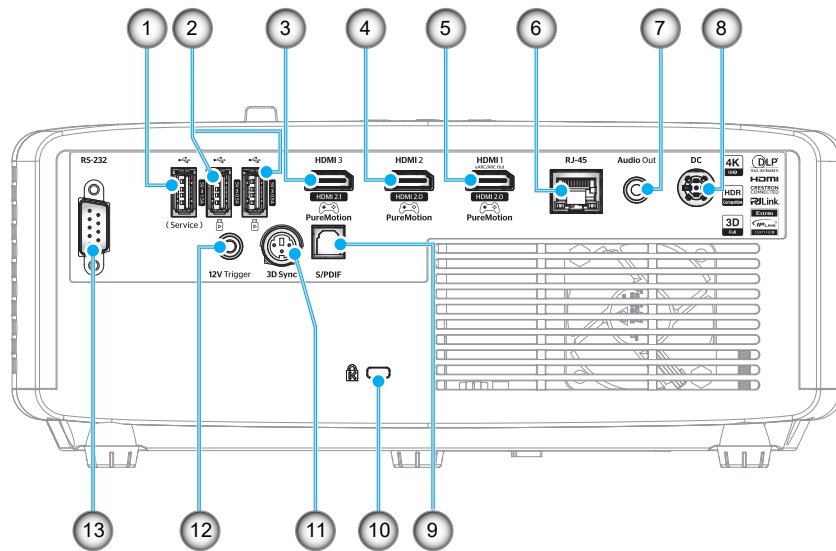

1.	Service- und USB-Anschluss (Strom 5 V---1,5 A)* ¹	8.	Gleichspannungsanschluss
2.	USB-Anschlüsse (Strom 5 V---0,5 A)* ²	9.	S/DPDIF-Anschluss
3.	HDMI 3- (v2.1) Anschluss* ³	10.	Anschluss für Kensington™-Schloss
4.	HDMI IN 2- (v2.0) Anschluss	11.	3D-Sync-Ausgang
5.	HDMI IN 1- (v2.0) Anschluss	12.	12-V-Ausgang
6.	RJ-45-Anschluss	13.	RS-232-Anschluss
7.	Audioausgang		

Hinweis: (*1) Zur Firmware-Aktualisierung.

(*2) Unterstützt Multimedia und WLAN-Dongle.

(*3) Unterstützt bis zu 3840 x 2160 bei 120 Hz und unterstützt HDR10+.

EINFÜHRUNG

Tastenfeld

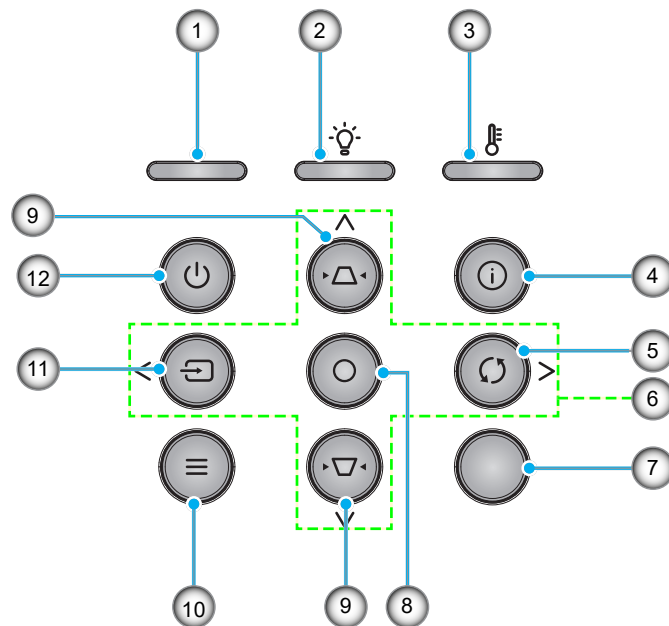

1.	Betriebs-LED	7.	IR-Empfänger
2.	Lampen-LED	8.	Bestätigen
3.	Temperatur-LED	9.	Trapezkorrektur
4.	Informationen	10.	Menü
5.	Erneute Synchronisierung	11.	Quelle
6.	Vier Richtungstasten	12.	Ein-/Austaste

EINFÜHRUNG

Fernbedienung

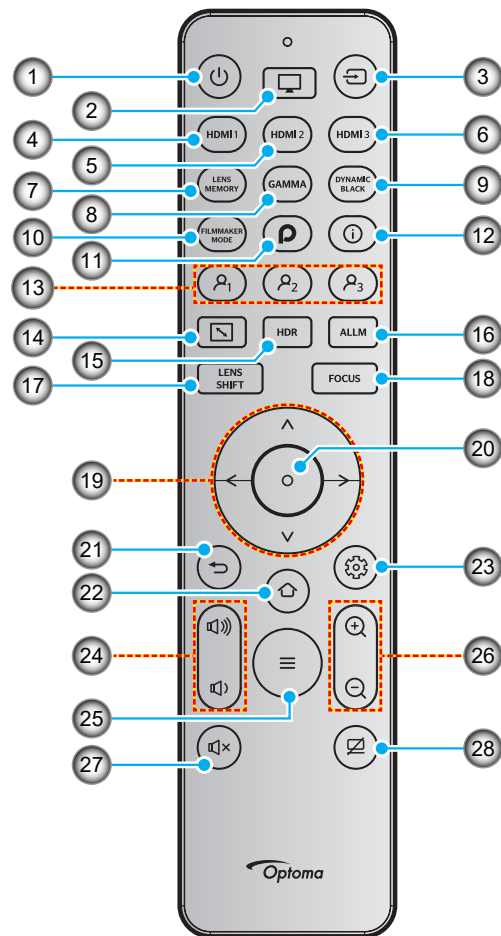

1.	Ein-/Austaste	15.	HDR
2.	Bild-Modus	16.	ALLM
3.	Quelle	17.	Objektivversatz (nicht unterstützt)
4.	HDMI1	18.	Fokus (nicht unterstützt)
5.	HDMI2	19.	Vier Richtungstasten
6.	HDMI3	20.	Bestätigen
7.	Objektivspeicher (nicht unterstützt)	21.	Zurück
8.	Gamma	22.	Startseite / Startprogramm
9.	Dynamic Black	23.	Menü Geräteeinstellungen
10.	Filmemacher-Modus	24.	Lautstärke -/+
11.	PureEngine Ultra	25.	Menü
12.	Informationen	26.	Digitalzoom -/+
13.	Nutzer 1 / Nutzer 2 / Nutzer 3 (zuweisbar)	27.	Stumm
14.	Seitenverhältnis	28.	AV stumm

Hinweis: Einige Tasten haben bei Modellen, die diese Funktionen nicht unterstützen, möglicherweise keine Funktion.

AUFSTELLUNG UND INSTALLATION

Projektor installieren

Ihr Projektor ist darauf ausgelegt, in einer von vier möglichen Positionen installiert zu werden.

Bitte wählen Sie den Installationsort entsprechend der Raumaufteilung und Ihrem persönlichen Vorlieben. Berücksichtigen Sie Größe und Position Ihrer Leinwand, Position einer geeigneten Steckdose sowie Position und Abstand zwischen dem Projektor und Ihren restlichen Geräten.

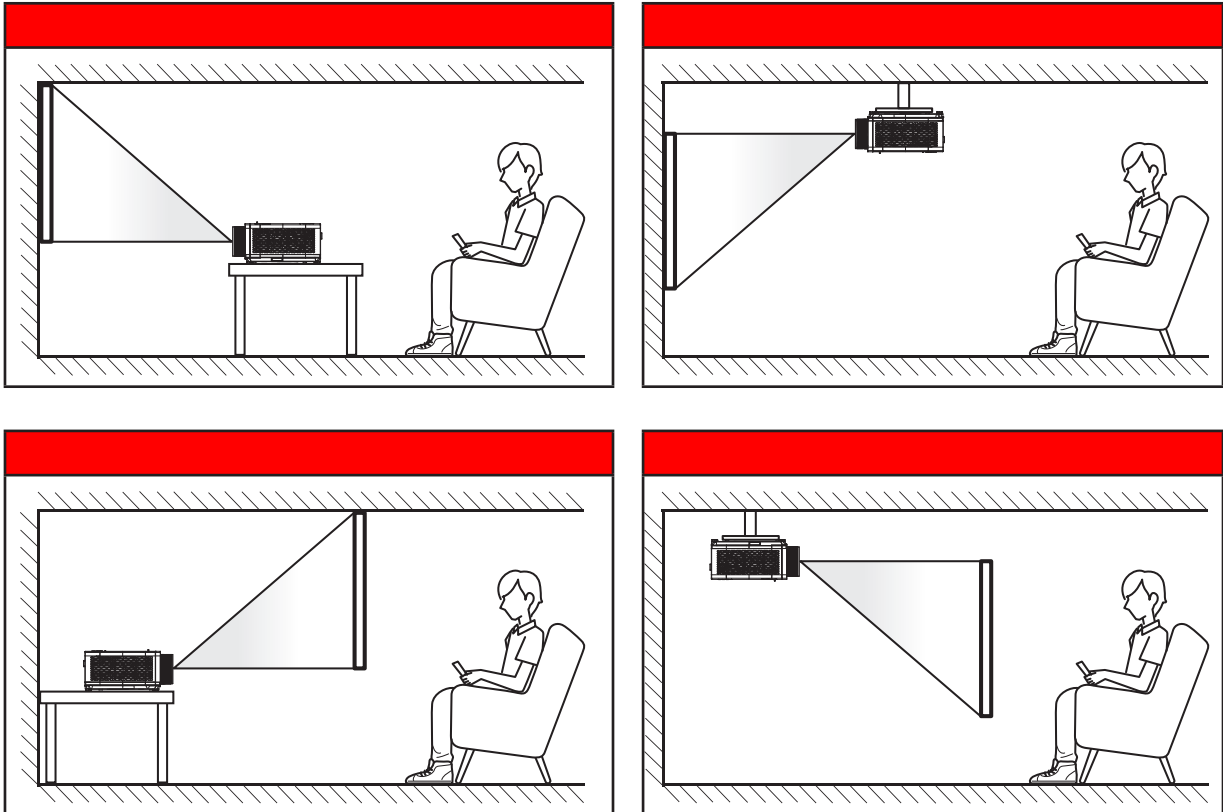

Der Projektor sollte auf einem flachen Untergrund und in einem Winkel von 90 Grad, also lotrecht zur Leinwand aufgestellt werden.

- Bitte beachten Sie zur Ermittlung der Projektorposition für eine bestimmte Leinwandgröße die Abstandstabelle auf Seite 74.
- Bitte beachten Sie zur Ermittlung der Leinwandgröße für eine bestimmte Entfernung die Abstandstabelle auf Seite 74.

Hinweis: Je weiter der Projektor von der Leinwand aufgestellt wird, desto größer wird das projizierte Bild; proportional erhöht sich auch der vertikale Versatz.

AUFSTELLUNG UND INSTALLATION

Hinweis zur Projektorinstallation

- Freie 360°-Ausrichtung

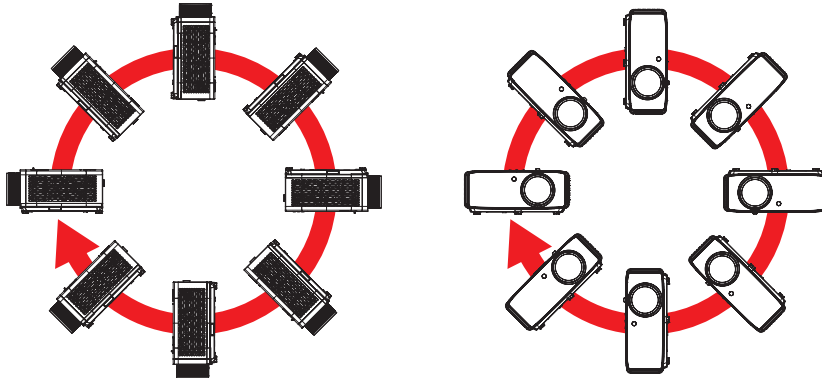

- Halten Sie rund um die Abluftöffnungen einen Abstand von mindestens 30 cm ein.

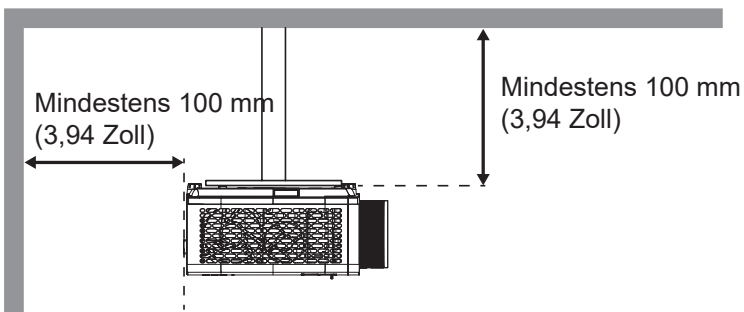
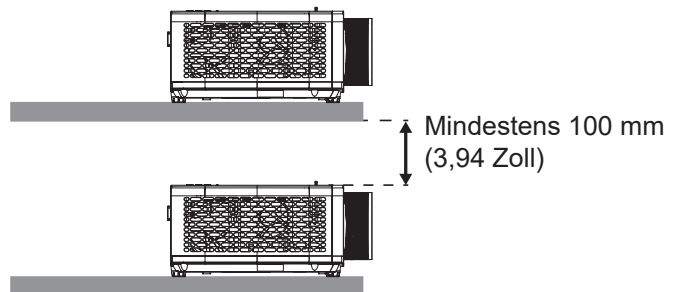
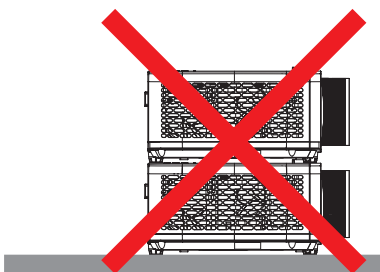
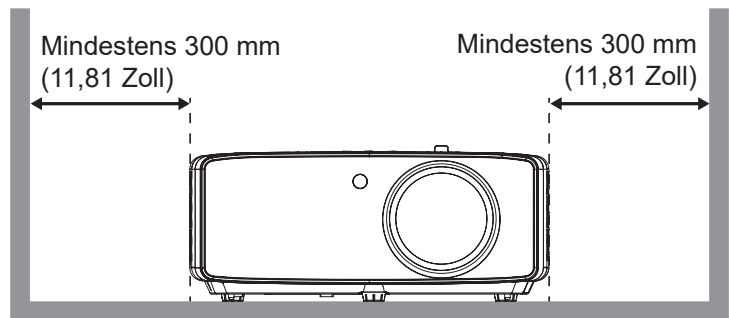
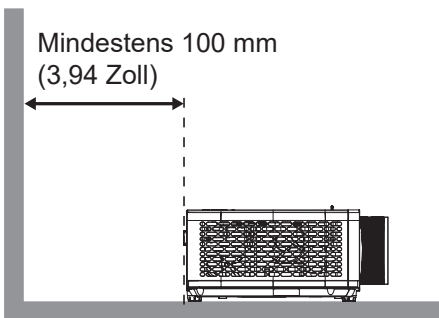

- Stellen Sie sicher, dass die Zuluftöffnungen die Abluft von den Abluftöffnungen nicht wieder ansaugen.
- Beim Betrieb des Projektors in einem Einbau müssen Sie sicherstellen, dass die Temperatur der Umgebungsluft innerhalb des Einbaus die Betriebstemperatur während des Projektorbetriebs nicht übersteigt. Zu- und Abluftöffnungen dürfen außerdem nicht blockiert werden.
- Alle Einbauten sollten eine zertifizierte Temperaturbewertung bestehen, damit gewährleistet ist, dass der Projektor die Abluft nicht wieder ansaugt. Andernfalls könnte sich das Gerät abschalten, selbst wenn die Temperatur im Einbau innerhalb des Betriebstemperaturbereichs liegt.

AUFSTELLUNG UND INSTALLATION

Quellen mit dem Projektor verbinden

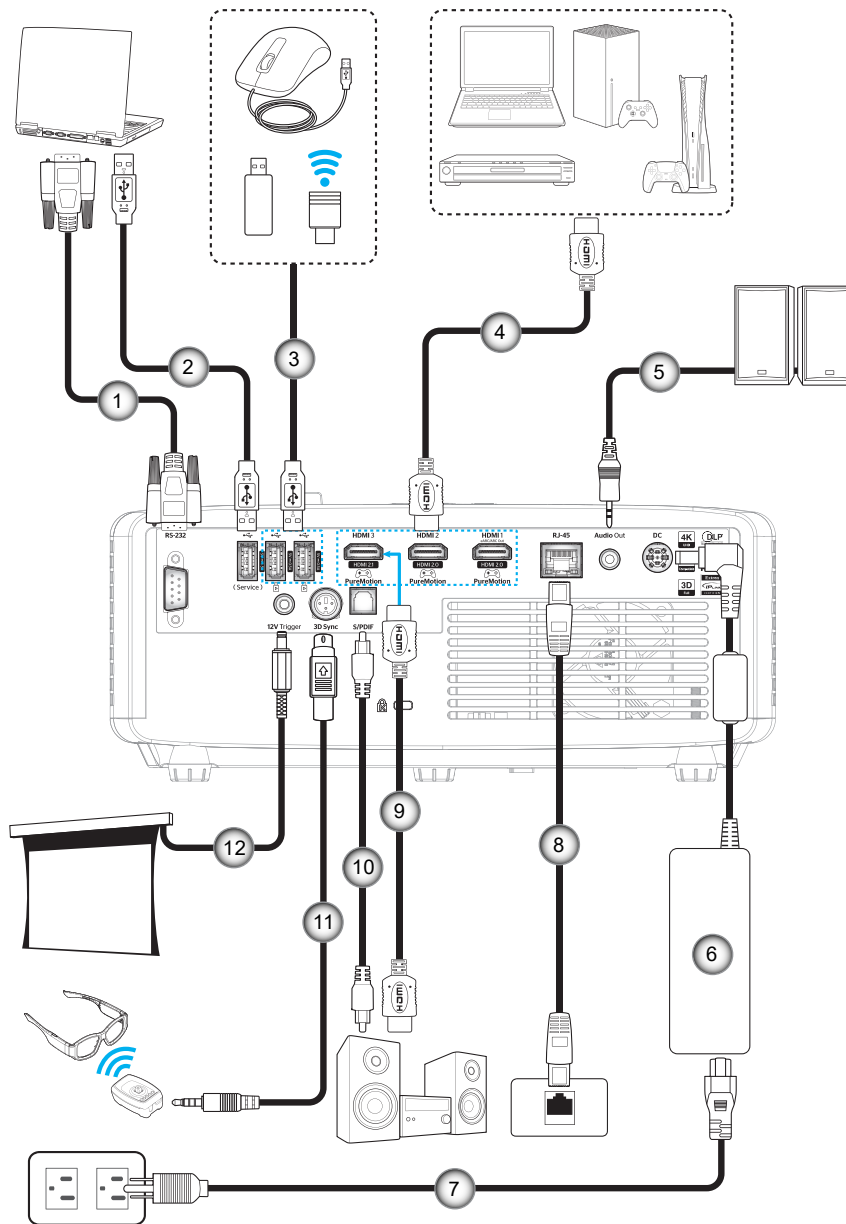

1.	RS232-Kabel	7.	Stromkabel
2.	USB-Stromkabel	8.	RJ-45-Kabel
3.	USB-Datenträger-Laufwerk / WLAN-Dongle	9.	HDMI-Kabel
4.	HDMI-Kabel	10.	S/PDIF-Kabel
5.	Lautsprecherkabel	11.	3D-Emitter-Kabel
6.	Netzteil	12.	12-V-Gleichspannungsanschluss

Hinweis: Zur Gewährleistung optimaler Bildqualität und zur Vermeidung von Anschlussfehlern empfehlen wir den Einsatz von High-Speed- oder Premium-Certified-HDMI-Kabeln bis 5 Meter.

AUFSTELLUNG UND INSTALLATION

Projektionsbild einstellen

Bildhöhe

Der Projektor hat höhenverstellbare FüÙe, mit denen die Höhe des Projektionsbildes angepasst werden kann.

1. Machen Sie an der Unterseite des Projektors den höhenverstellbaren Fuß ausfindig, den Sie anpassen möchten.
2. Drehen Sie zum Erhöhen/Absenken des Projektors die einstellbaren FüÙe im bzw. gegen den Uhrzeigersinn.

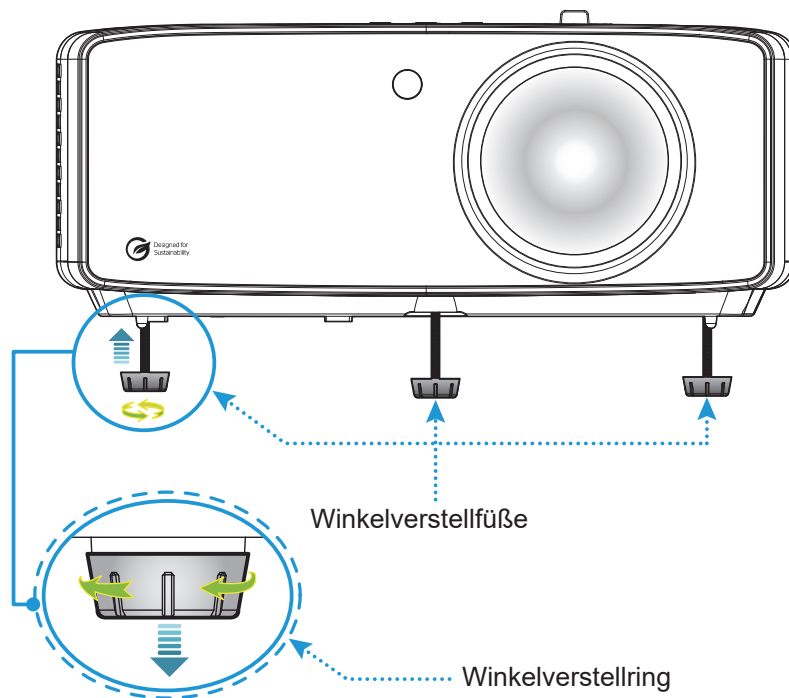

Zoom, Objektivversatz und Fokus

- Passen Sie die BildgröÙe an, indem Sie den Zoomhebel zum Vergrößern oder Verkleinern des projizierten Bildes im bzw. gegen den Uhrzeigersinn drehen.
- Passen Sie die Bildposition an, indem Sie den Objektivversatzregler zum Anpassen der vertikalen oder horizontalen Position des projizierten Bildes im bzw. gegen den Uhrzeigersinn drehen.
- Drehen Sie zum Anpassen des Fokus den Fokusring im oder gegen den Uhrzeigersinn, bis das Bild scharf und gut sichtbar ist.

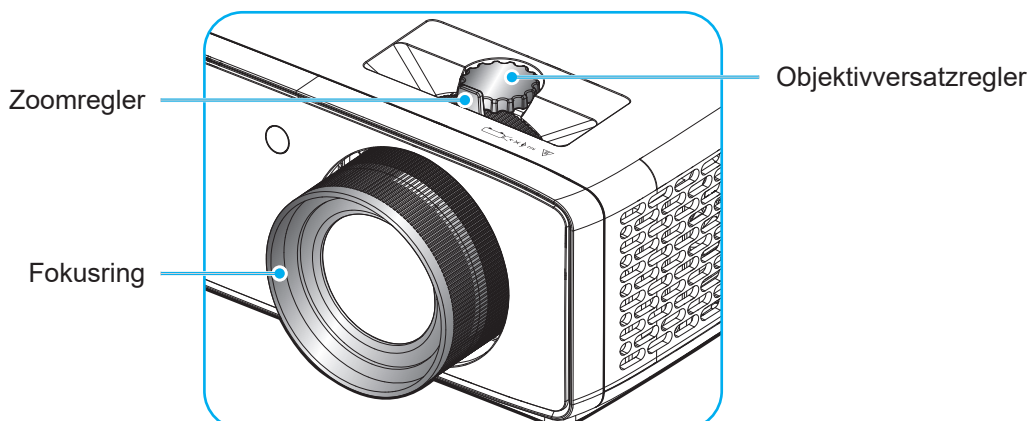

AUFSTELLUNG UND INSTALLATION

Fernbedienung in Betrieb nehmen

Batterien installieren/auswechseln

Zwei AAA-Batterien werden für die Fernbedienung mitgeliefert.

1. Entfernen Sie die Batteriefachabdeckung an der Rückseite der Fernbedienung.
2. Legen Sie AAA-Batterien wie abgebildet in das Batteriefach ein.
3. Bringen Sie die Abdeckung wieder an der Fernbedienung an.

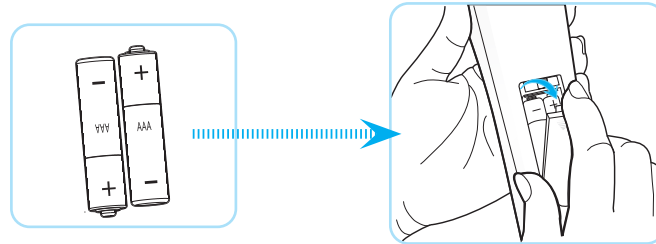

Hinweis: Ersetzen Sie die Batterien nur durch den gleichen und einen gleichwertigen Batterietyp.

Vorsicht: Bitte beachten Sie zur Gewährleistung eines sicheren Betriebs die folgenden Warnhinweise:

- Wenn die Batterie durch einen falschen Typ ersetzt wird, kann ein Sicherheitsmerkmal außer Kraft gesetzt werden (AAA-Batterie).
- Die Entsorgung der Batterie in Feuer oder einem heißen Ofen sowie das mechanische Zerkleinern oder Zerteilen der Batterie können zu Explosionen führen.
- Eine Batterie an einem extrem heißen Ort zu lassen, kann eine Explosion oder ein Auslaufen entflammbarer Flüssigkeiten oder Gase zur Folge haben.
- Eine Batterie extrem geringem Luftdruck auszusetzen, kann eine Explosion oder ein Auslaufen entflammbarer Flüssigkeiten oder Gase zur Folge haben.
- Kombinieren Sie nicht alte und neue Batterien. Die Kombination alter und neuer Batterien kann die Laufzeit der neuen Batterien verkürzen oder zu einem Auslaufen der alten Batterien führen.
- Entfernen Sie die Batterien, sobald sie erschöpft sind. Chemische Flüssigkeit, die aus einer Batterie ausläuft und mit Haut in Kontakt kommt, kann Reizungen verursachen. Falls Flüssigkeit ausgelaufen ist, wischen Sie diese gründlich mit einem Tuch weg.
- Die mit dem Produkt gelieferten Batterien können aufgrund der Lagerungsbedingungen eine kürzere Laufzeit aufweisen.
- Falls Sie die Fernbedienung längere Zeit nicht benutzen, entfernen Sie Batterien zur Reduzierung der Gefahr des Auslaufens von Chemikalien.

AUFSTELLUNG UND INSTALLATION

Effektive Reichweite

An der Ober- und Vorderseite des Projektors sind Infrarot- (IR-) Fernbedienungssensoren angebracht. Achten Sie darauf, die Fernbedienung in einem Winkel von 30 Grad lotrecht zum IR-Fernbedienungssensor des Projektors zu halten, damit sie richtig funktioniert. Der Abstand zwischen Fernbedienung und Sensor sollte nicht mehr als 6 Meter (19,7 Fuß) betragen.

- Achten Sie darauf, dass sich keine Hindernisse zwischen Fernbedienung und IR-Sensor am Projektor befinden, die den Infrarotstrahl stören könnten.
- Stellen Sie sicher, dass der IR-Sender der Fernbedienung keinem direkten Sonnenlicht oder Neonlicht ausgesetzt ist.
- Bitte halten Sie die Fernbedienung mindestens 2 Meter von Leuchtstofflampen fern, damit keine Fehlfunktionen auftreten.
- Falls sich die Fernbedienung in der Nähe von Leuchtstofflampen mit Inverter befindet, kann sie von Zeit zu Zeit ausfallen.
- Falls der Abstand zwischen Fernbedienung und Projektor zu gering ist, funktioniert die Fernbedienung möglicherweise nicht richtig.

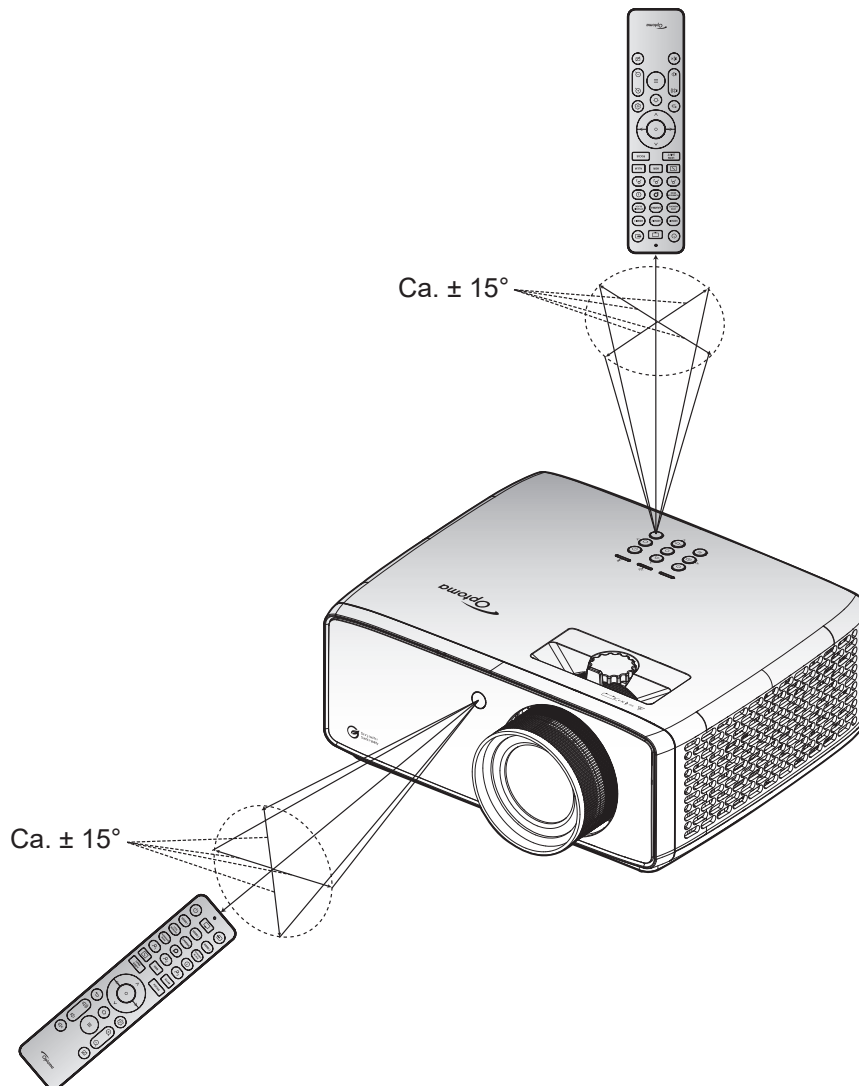

PROJEKTOR VERWENDEN

Projektor ein-/ausschalten

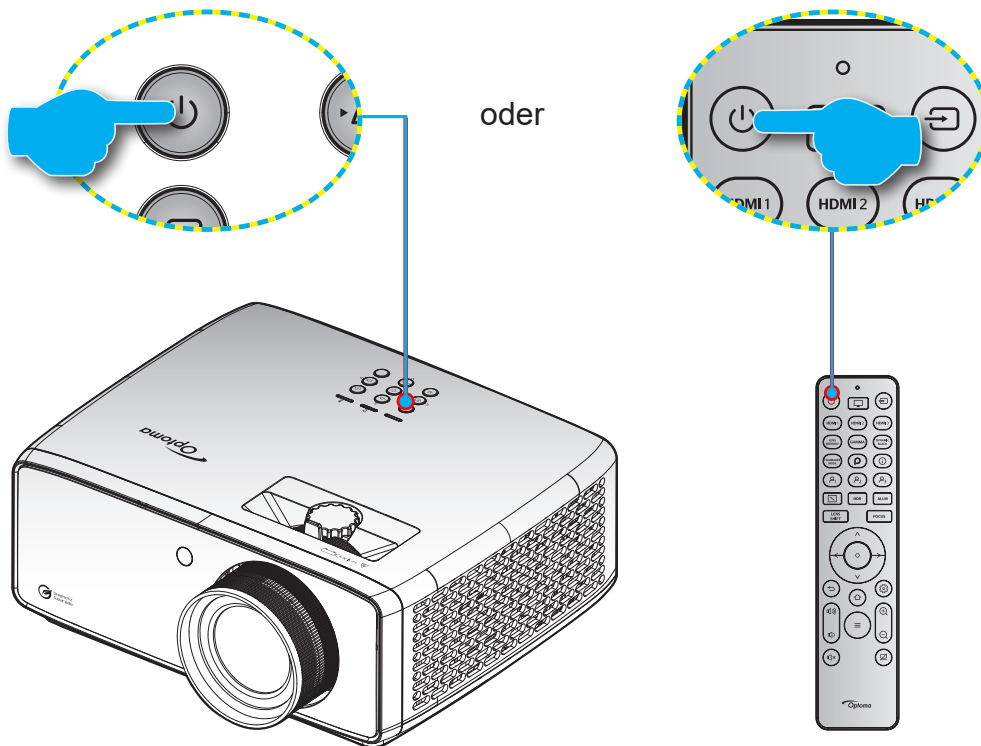

Einschalten

1. Stellen Sie sicher, dass Netzkabel und Signal-/Eingangskabel richtig verbunden sind. Bei Anschluss beginnt die Betriebs-LED, blau zu pulsieren.
2. Schalten Sie den Projektor mit der Taste „⏻“ am Bedienfeld des Projektors oder an der Fernbedienung ein. Die Betriebs-LED beginnt, blau zu blinken. Das Optoma-Boot-Logo und eine anschließende Animation erscheinen an der Leinwand.

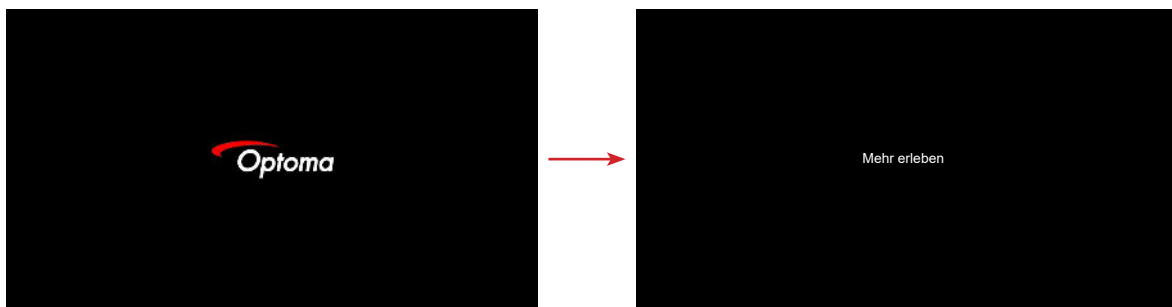

3. Ein Startbild wird etwa 10 Sekunden lang dargestellt und die Betriebs-LED leuchtet blau.



PROJEKTOR VERWENDEN

Wenn Sie den Projektor das erste Mal einschalten, werden Sie zur Ersteinrichtung aufgefordert, wozu die Auswahl der Projektionsausrichtung und der bevorzugten Sprache und die Konfiguration der Betriebsmoduseinstellungen zählen. Sobald der Bildschirm Einrichtung abgeschlossen! erscheint, ist der Projektor einsatzbereit.

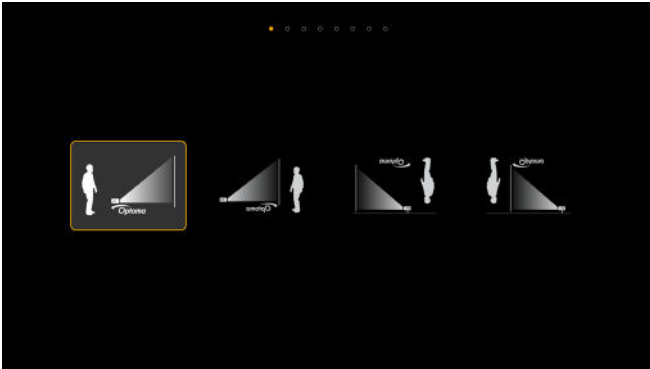

[Projektionsfläche]



[Sprachanzeige]

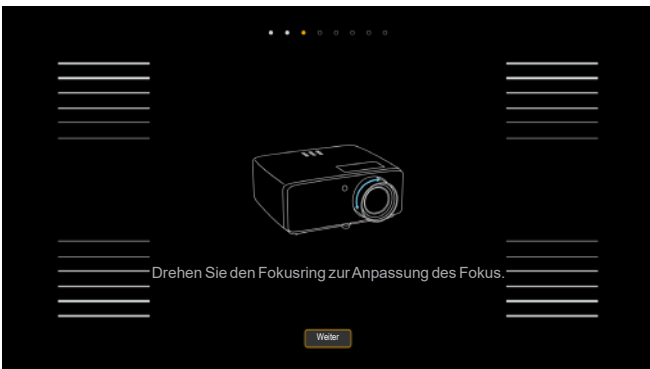

[Fokuseinstellanzeige]

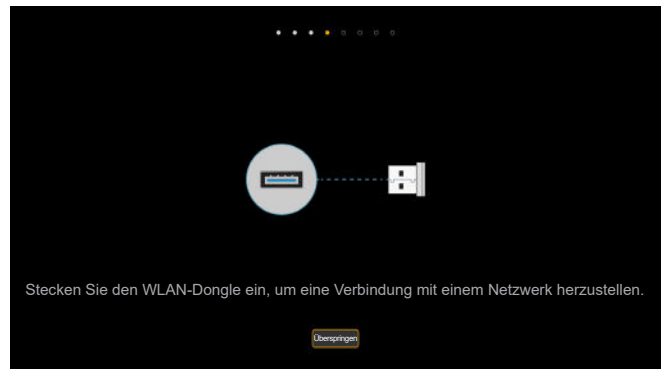

[WLAN-Dongle-Installationsanzeige]

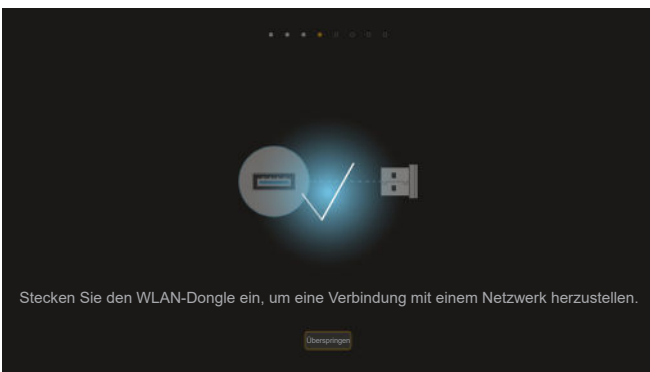

[WLAN-Dongle-Installationsanzeige (Fortsetzung)]

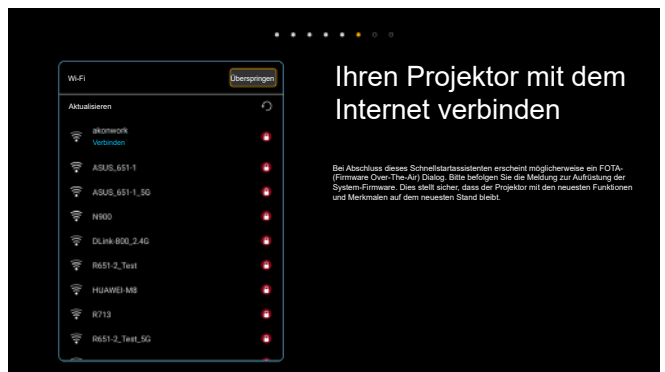

[Netzwerkanzeige]

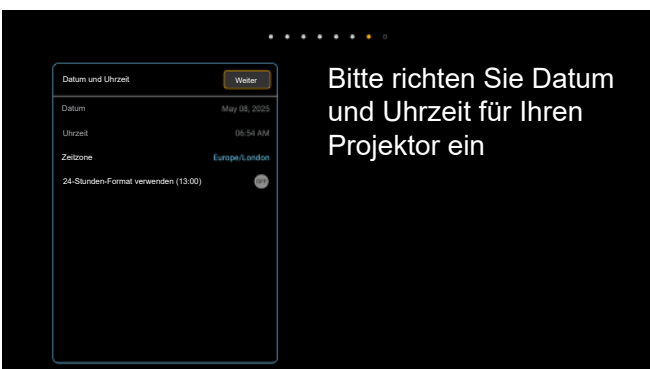

[Datums- und Zeitanzeige]

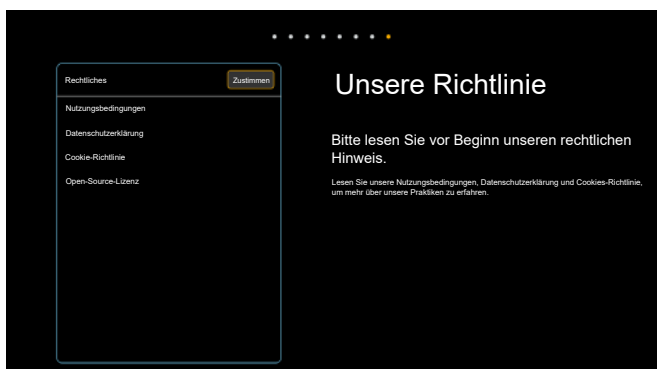

[Richtlinienanzeige]

PROJEKTOR VERWENDEN

Abschalten

1. Schalten Sie den Projektor mit der Taste „⏻“ am Bedienfeld des Projektors oder an der Fernbedienung aus.
2. Folgende Meldung wird angezeigt:

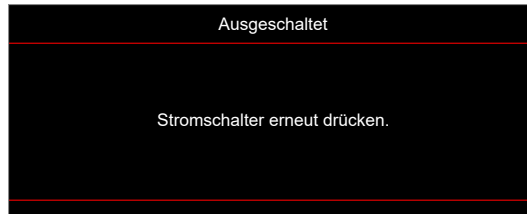

3. Drücken Sie zum Bestätigen erneut die „⏻“-Taste; andernfalls erscheint die Meldung nach 15 Sekunden wieder.
Wenn Sie die Taste „⏻“ ein zweites Mal drücken, schaltet sich der Projektor ab.
4. Wenn sich der Projektor im Bereitschaftsmodus befindet, können Sie ihn durch erneute Betätigung der Taste ⏻ wieder einschalten.
5. Trennen Sie das Netzkabel von Steckdose und Projektor.

Hinweis: Wir raten davon ab, den Projektor sofort nach dem Ausschalten wieder einzuschalten.

PROJEKTOR VERWENDEN

Eine Eingangsquelle wählen

Schalten Sie die angeschlossene Quelle, wie Computer, Notebook, Videoplayer etc., ein, die Sie anzeigen lassen möchten. Der Projektor erkennt die Quelle automatisch. Falls mehrere Quellen angeschlossen sind, wählen Sie mit der Taste  am Bedienfeld des Projektors oder an der Fernbedienung die gewünschte Quelle.

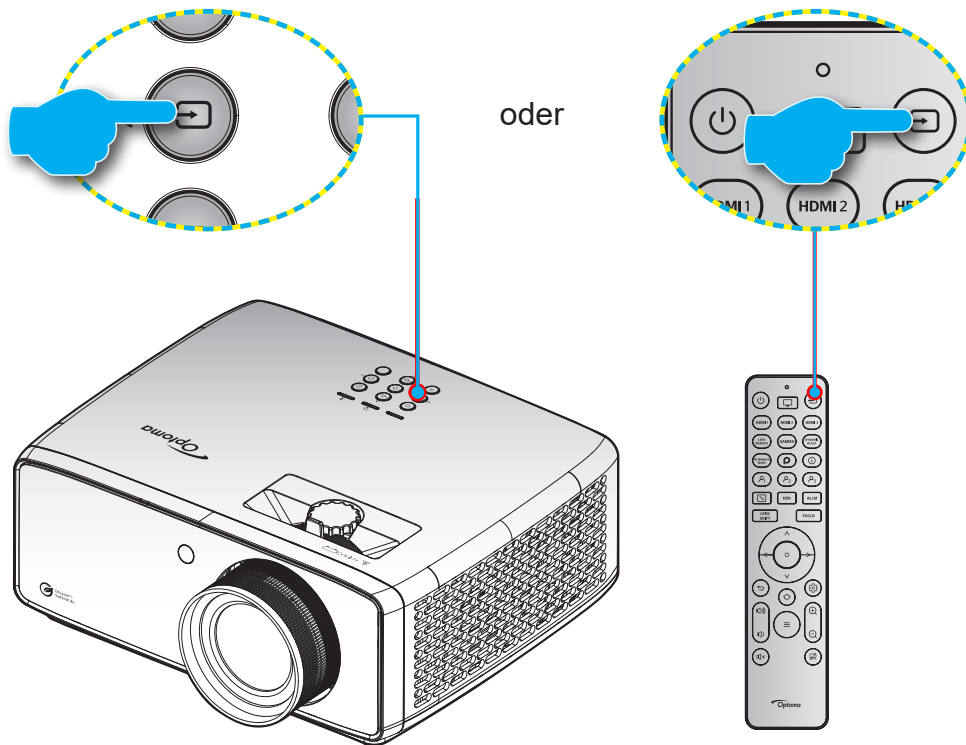

PROJEKTOR VERWENDEN

Übersicht über das Startprogramm

Das Startprogramm ist die Startseite zum Starten des Projektors. Es enthält Systemstatus, Verknüpfungen zum Zugreifen auf verschiedene Apps und mehr.

Navigieren Sie zum Startprogramm, indem Sie die Tasten an der Fernbedienung drücken.

Sie können jederzeit unabhängig von Ihrer Position in der Nutzerschnittstelle zum Startbildschirm zurückkehren, indem Sie „⬆“ an der Fernbedienung drücken.



Hinweis: Das ausgewählte Menü oder Element wird gelb hervorgehoben, beispielsweise „Einstellungen“ in der obigen Abbildung.

PROJEKTOR VERWENDEN

Menünavigation und -funktionen

Der Projektor verfügt über mehrsprachige OSD-Menüs, mit denen Sie Bildeinstellungen vornehmen und Parameter verändern können.

Allgemeine Menünavigation

OSD-Menü öffnen	Taste ≡ drücken	Taste ≡ drücken
Ein Element wählen	Taste ^/v drücken	Taste ^/v drücken
Das Untermenü aufrufen	Taste o drücken	Taste o drücken
Die Einstellung anpassen	Taste ^/v/</> drücken	Taste ^/v/</> drücken
Auswahl bestätigen	Taste o drücken	Taste o drücken
Zum vorherigen Element zurückkehren	Taste ↵ drücken	Taste ≡ drücken
OSD-Menü schließen	Taste ≡ drücken	Taste ≡ drücken

Hinweis: Sie können das OSD-Menü auch öffnen, indem Sie **OSD-Menü** (☹) am Startbildschirm wählen.

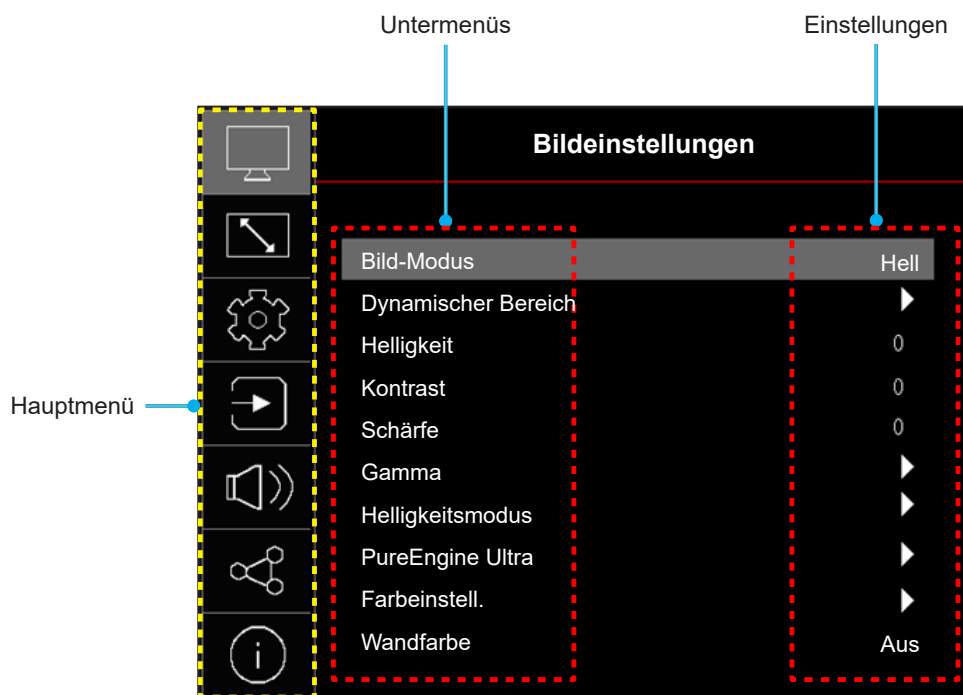

PROJEKTOR VERWENDEN

OSD-Menübaum



Hinweis: Die Elemente und Funktionen des OSD-Menübaums unterliegen Modellen und Regionen. Optoma behält sich das Recht vor, Elemente zur Verbesserung der Produktleistung ohne Vorankündigung zu ergänzen oder zu entfernen.

Bildeinstellungen	Bild-Modus			Lebendig	
				HDR	
				HLG	
				Kino	
				Spiel	
				Bezug	
				WCG	
				Hell	
				HDR10+	
				Golf SIM.	
				AI-PQ	
				Drei Dimensionen	
				FILMEMACHER-MODUS	
				ISF Day	
				ISF Night	
			ISF Day HDR		
			ISF Night HDR		
			ISF 3D		
		Dynamischer Bereich		HDR / HLG	Automatisch / Aus
				HDR-Helligkeit	1~5
		Helligkeit			-50 ~ 50
		Kontrast			-50 ~ 50
		Schärfe			1 ~ 15
		Gamma			Film
					Grafiken
					1,8
					2,0
					2,2
					2,4
		Helligkeitsmodus			BT.1886
					DynamicBlack 1
					DynamicBlack 2
					DynamicBlack 3
		PureEngine Ultra			Energie = 100 % / 95 % / 90 % / 85 % / 80 % / 75 % / 70 % / 65 % / 60 % / 55 % / 50 %
				PureContrast	Aus / 1 / 2 / 3
			PureLight	Aus / 1 / 2 / 3	
			PureColor	Aus / 1 / 2 / 3	
			PureMotion	Aus / 1 / 2 / 3	
			PureDetail	Aus / 1 / 2 / 3	
	Farbeinstell.	Farbe		-50 ~ 50	
		Farbton		-50 ~ 50	
		BrilliantColor™		1 ~ 10	





PROJEKTOR VERWENDEN

Bildeinstellungen	Farbeinstell.	Farbtemperatur			Warm		
					Standard		
					Kühl		
					Kalt		
			11 Punkte RGB-Balance				-50 ~ 50
		Farbraum					Native
							DCI-P3
							Rec.709
		CMS	Farbe	Farbe			Weiß / Rot / Grün / Blau / Zyan / Magenta / Gelb
				Farbton			-50 ~ 50
				Sättigung			-50 ~ 50
				Luminance			-50 ~ 50
			Zurücksetzen				Nein
							Ja
		RGB Verst./Grundein.	Rot-Verstärkung	Rot-Verstärkung			-50 ~ 50
				Grün-Verstärkung			-50 ~ 50
				Blau-Verstärkung			-50 ~ 50
				Rotneigung			-50 ~ 50
				Grünneigung			-50 ~ 50
				Blauneigung			-50 ~ 50
			Zurücksetzen				Nein
						Ja	
		Farbraum				Automatisch / RGB (0- 255) / RGB(16~235)	
	Wandfarbe					Aus	
						Tafel	
						Hellgelb	
						Hellgrün	
						Hellblau	
						Pink	
						Grau	
	Drei Dimensionen	3D-Modus				Aus	
						Ein	
3D Sync-Typ						DLP-Link	
						3D-Sync.	
3D Format						Automatisch	
						nebeneinander	
						Oben/Unten	
						Frame Sequential	
						Frame Packing	
3D-Sync. umkehr.						Aus	
					Ein		
Zurücksetzen					Nein		
					Ja		
	Zurücksetzen						

PROJEKTOR VERWENDEN

Anzeige	Geringe-Latenz-Modus				Ein		
					ALLM		
					Aus		
	Seitenverhältnis					4:3	
						16:9	
						V-Stretch	
						Voll [Video]	
						21:9	
						32:9	
						Native	
						Automatisch	
		Geometrische Korrektur	Auto. Trapezkor.				Aus / Ein
	Ver. Trapezkor.					-30 ~ 30	
	Horizontale Trapezkorrektur					-30 ~ 30	
	Vier-Ecken-Anpassung						
	Verzerrung						Aus
							Ein
	Warping Adjustment					Fokussieren Sie mit der „Aufwärts“-/ „Abwärts“-/ „Links“-/ „Rechts“-Taste den Punkt und drücken Sie zur Auswahl des Punkts „OK“. Verschieben Sie dann die Position des ausgewählten Punkts durch Drücken der Taste „Aufwärts“/ „Abwärts“/ „Links“/ „Rechts“. [Standard: Oben links].	
	Gitterfarbe						Grün
							Magenta
						Rot	
					Zyan		
Zurücksetzen							
Kantenmaske					0 ~ 10		
Digitaler Zoom	Zoom				-5 ~ 20		
Bildversatz	H 				-100 ~ 100		
	V 				-100 ~ 100		
Zurücksetzen							
Setup	Testbild				Gitter grün		
					Gitter magenta		
					Weiß-Raster		
					Weiß		
					Aus		
	Projektion Ausrichtung					Frontprojektion	
						Rückprojektion	
						Decken oben	
						Hinten oben	
	Sprache					English	
						عربي	
						Čeština	

PROJEKTOR VERWENDEN

Setup	Sprache				Dansk	
					Nederlands	
					فارسی	
					Suomi	
					Français	
					Deutsch	
					ελληνικά	
					Magyar	
					Bahasa Indonesia	
					Italiano	
					日本語	
					한국어	
					Norsk	
					Polski	
					Português	
					Română	
					Русский	
					简体中文	
					Español	
					Svenska	
				ไทย		
				繁體中文		
				Türkçe		
				Tiếng Việt		
		Menü Einstellungen	Menüposition			Oben links 
					Oben rechts 	
					Mitte 	
					Unten links 	
					Unten rechts 	
			Menü Timer			Aus
						5 s
						10s
						20s
						30s
			Info ausblenden			Aus
						Ein
			Große Höhe			Aus
						Ein
			Stromeinstellungen	Direkt einschalten		
						Ein
		Bei Signal einschalten				Aus
						Ein
			Autom. aus (Min.)		0, 2 – 180 (1-Minute-Schritte)	
			Schlaf-timer (min.)		0 ~ 990 (30-Minute-Schritte)	

PROJEKTOR VERWENDEN

Setup	Stromeinstellungen	Betriebsmodus(Standby)			Öko
					Kommunikation
				Kommunikation (20 Min.)	
		12V Trigger			Aus
				Ein	
	Sicherheit	Sicherheit			Aus
					Ein
		Sicherheits-Timer	Monat		
			Tag		
	Kennwort ändern				
	Tast.-Einst.	Tastenfeldsperre			Aus
					Ein
	Hintergrundfarbe				Keine
					Blau
					Rot
					Grün
					Grau
	Fernbedienungseinstellungen	Nutzer 1			(Leer)/Helligkeit/ Kontrast/ Schärfe/ Farbe/ Farbtemperatur/ 11 Punkte RGB-Balance/ Farbraum/ CMS/ RGB Verst./Grundein./ Geometrische Korrektur/ Testbild/ Projektion Ausrichtung/ LAN/ Steuerung/ Sleeptimer/ Ver. Trapezkor./ Horizontale Trapezkorrektur/ Vier Ecken
		Nutzer 2			(Leer)/Helligkeit/ Kontrast/ Schärfe/ Farbe/ Farbtemperatur/ 11 Punkte RGB-Balance/ Farbraum/ CMS/ RGB Verst./Grundein./ Geometrische Korrektur/ Testbild/ Projektion Ausrichtung/ LAN/ Steuerung/ Sleeptimer/ Ver. Trapezkor./ Horizontale Trapezkorrektur/ Vier Ecken
		Nutzer 3			(Leer)/Helligkeit/ Kontrast/ Schärfe/ Farbe/ Farbtemperatur/ 11 Punkte RGB-Balance/ Farbraum/ CMS/ RGB Verst./Grundein./ Geometrische Korrektur/ Testbild/ Projektion Ausrichtung/ LAN/ Steuerung/ Sleeptimer/ Ver. Trapezkor./ Horizontale Trapezkorrektur/ Vier Ecken
	Gerät zurücksetzen	OSD zurücksetzen			Nein
				Ja	
	Alle Einstellungen zurücksetzen			Nein	
				Ja	

PROJEKTOR VERWENDEN

Eingabe	Automatische Quelle				Aus		
					Ein		
	Eingangsquelle umbenennen	HDMI 1 / HDMI 2 / HDMI 3 / Startseite				Standard	
						Anpassen	
	Eingabe ausblenden	HDMI 1 / HDMI 2 / HDMI 3 / Startseite				Nein	
						Ja	
	HDMI-CEC-Einstellungen	HDMI Verbindung				Aus	
						Ein	
		Anschluß Power On					wechselseitig
							PJ --> Gerät
							Gerät --> PJ
							wechselseitig
	Anschluß Power Off					PJ --> Gerät	
						Gerät --> PJ	
Zurücksetzen					Nein		
					Ja		
Audio	Lautstärke				0 ~ 10		
	Stumm				Aus		
						Ein	
	Audiomodus					Automatisch	
						Standard	
						Film	
	Audioausgabe					Spiel	
						Automatisch	
						Eingebaute Lautsprecher	
	Einstellungen für die Audioausgabe					Line-Ausgang (3,5 mm)	
					Analog		
					SPDIF		
Zurücksetzen					eARC		
					Nein		
Steuerung	Geräte-ID				0 ~ 99		
	LAN	Netzwerkstatus				Verbinden / Verbindung trennen)	
		MAC-Adresse					
		DHCP				Aus / Ein	
		IP-Adresse				192.168.0.100	
		Subnetzmaske				255.255.255.0	
		Gateway				192.168.0.254	
		DNS 1				192.168.0.51	
		DNS 2				0.0.0.0	
	Zurücksetzen						

PROJEKTOR VERWENDEN

Steuerung	Steuerung	Crestron			Aus
					Ein
		Extron			Aus
					Ein
		PJ Link			Aus
					Ein
		AMX-Geräteerkennung			Aus
					Ein
	Telnet			Aus	
				Ein	
HTTPS			Aus		
			Ein		
Steuerung 4			Aus		
			Ein		
Zurücksetzen			Nein		
			Ja		
Infos	Regulatory				
	Seriennummer				
	Quellenangaben				Quelle
					Auflösung (00x00)
					Bildwiederholfrequenz (0,00 Hz)
	Bild-Modus				
	Farbe Info.				Farb-Bit-Tiefe
					Farbraum
					Farbraum
	Betriebsmodus(Standby)				Kommunikation/Öko
	Stunden der Lichtquelle				
	Helligkeitsmodus				
	Geräte-ID				00 ~ 99
	IP-Adresse				
	Netzwerkstatus				
	MAC-Adresse				
Bluetooth-Fernbedienungsstatus					
FW Version	DDP				
	MCU				
	Scalar				

PROJEKTOR VERWENDEN

Menü Bildeinstellungen

Erfahren Sie, wie Bildeinstellungen konfiguriert werden.

Untermenüs

- Bild-Modus
- Dynamischer Bereich
- Helligkeit
- Kontrast
- Schärfe
- Gamma
- Helligkeitsmodus
- PureEngine Ultra
- Farbeinstell.
- Wandfarbe
- Drei Dimensionen

Bild-Modus

Es gibt mehrere vordefinierte Anzeigemodi, aus denen Sie entsprechend Ihrer Anzeigepräferenz wählen können. Jedes Modus wurde von unserem professionellen Farbteam zur Gewährleistung ausgezeichneter Farbleistung für einen breiten Bereich von Inhalten abgestimmt.

- **Lebendig:** Die Auswahl dieses Modus gleicht Farbsättigung und Helligkeit für eine hellere Anzeige an. Wählen Sie diesen Modus für Konfigurationen mit Umgebungslicht oder wenn hellere Bilder/Präsentationen benötigt werden.
- **HDR / HLG:** Dekodiert und zeigt HDR- (großer Dynamikumfang) / Hybrid-Log-Gamma- (HLG) Inhalte für satte Schwarztöne, helle Weißtöne und lebendige Farbwiedergabe mittels DCI-P3-Farbraum. Dieser Modus wird automatisch aktiviert, wenn Sie HDR/HLG auf Automatik setzen (und HDR/HLG-Inhalte an den Projektor gesendet werden – 4K-UHD-Blu-ray, 1080p/4K-UHD-HDR/HLG-Spiele, 4K-UHD-Streaming-Video). Während der HDR/HLG-Modus aktiv ist, können andere Anzeigemodi (Kino, Referenz usw.) nicht ausgewählt werden, da HDR/HLG Farben liefert, die sehr exakt sind, was die Farbleistung anderer Anzeigemodi übersteigt.
- **Kino:** Bietet optimale Balance aus Details und Farben bei der Anzeige von Filmen.
- **Spiel:** Optimiert Ihren Projektor für maximalen Kontrast und lebendige Farben, damit Sie dunkle Details beim Spielen von Videospiele besser sehen können.
- **Bezug:** Dieser Modus reproduziert Farben, die Bilder möglichst getreu im Sinne des Filmregisseurs wiederzugeben. Sämtliche Einstellungen wie z. B. Farbe, Farbtemperatur, Helligkeit, Kontrast und Gamma werden auf den Rec.709-Farbraum eingestellt. Wählen Sie diesen Modus für eine möglichst exakte Farbwiedergabe beim Ansehen von Filmen.
- **WCG (Breite Farbskala):** Bietet einen breiteren Farbbereich. WCG ist ein Non-HDR-Anzeigemodus und kann nur mit SDR-Inhalten genutzt werden. WCG repräsentiert gemeinsam mit dem Referenzbildmodus Non-HDR-Bildmodi (SDR) mit exaktester Farbwiedergabe.
- **Hell:** Dieser Modus eignet sich für Umgebungen, in denen besonders hohe Helligkeit benötigt wird, bspw. bei Verwendung des Projektors in gut ausgeleuchteten Räumen.
- **HDR10+:** Dekodiert und zeigt HDR10+-Inhalte durch Dekodierung dynamischer Metadaten auf Bild-für-Bild-Basis, was Einzelheiten in hellen und dunklen Bereichen von HDR10+-Inhalten verbessert und ein ausgezeichnetes visuelles HDR-Erlebnis über HDR10 liefert.
Hinweis: *Der Eingangsinhalt (Streaming-Video, 4K HDR Blu-ray und 4K-Spiele) und der Eingangsplayer (FireTV 4K Stick/Cube, Shield TV 4K, Xbox-Serie X, 4K-HDR-Blu-ray-Player) müssen HDR10+ unterstützen. PS5 unterstützt HDR10+ nicht.*
- **Golf SIM.:** Der Modus Golf SIM. verbessert Farben und Kontrast zur Schaffung eines realistischen

PROJEKTOR VERWENDEN

- Golfplatz-Settings mit strahlenderem blauem Himmel, satteren Schatten und realistischen Grüntönen.
- **AI-PQ (KI-Bildqualität):** Echtzeiterkennung von Gesichtern und Szenen durch integrierte KI-Verarbeitungseinheiten für ein optimales visuelles Erlebnis. AI-PQ optimiert die Bildqualität an allen Anzeigen gleichzeitig.
- **Drei Dimensionen:** Optimierte Einstellungen zum Ansehen von 3D-Inhalten.
Hinweis: *Damit Sie 3D-Effekte erleben können, benötigen Sie eine kompatible DLP-Link-3D-Brille. Siehe Abschnitt 3D für weitere Informationen.*
- **FILMEMACHER-MODUS:** Dieser Bildmodus wendet Filmemacher-Standardereinstellungen an, wie keine Nachverarbeitungsfunktionen (kein PureMotion, Schärfe = aus), behält Bildfrequenz und Seitenverhältnis des Eingangsinhalts sowie den vordefinierten Temperaturwert von D65 bei.
*Der Filmemacher-Modus liefert Filme und Fernsehsendungen wie von den Filmemachern vorgesehen und bewahrt so das ursprüngliche Kinoerlebnis durch Deaktivierung unnötiger Nachbearbeitungsfunktionen. Weitere Informationen finden Sie auf den Website der UHD Alliance.
- **ISF Day:** Der Modus ISF Tag ist perfekt optimiert, um ein hochwertiges kalibriertes Bild für die Betrachtung tagsüber zu liefern.
- **ISF Night:** Der Modus ISF Nacht ist perfekt optimiert, um ein hochwertiges kalibriertes Bild für die Betrachtung nachts zu liefern.
- **ISF Day HDR:** Der HDR-Modus ISF Tag ist perfekt optimiert, um ein hochwertiges kalibriertes HDR-Bild für die Betrachtung tagsüber zu liefern.
- **ISF Night HDR:** Der HDR-Modus ISF Nacht ist perfekt optimiert, um ein hochwertiges kalibriertes HDR-Bild für die Betrachtung nachts zu liefern.
- **ISF 3D:** Der Modus ISF (3D) ist perfekt optimiert, um ein hochwertiges 3D-kalibriertes Bild zu liefern.

Hinweis: *Bei Nutzung von HDR, HDR10+, Dolby Vision und eARC verwenden Sie bitte 4K120/8K30-HDMI 2.1-Kabel (da diese von höherer Qualität sind und geringe bis keine Signaldämpfung verursachen).*

Dynamischer Bereich

HDR / HLG

Konfigurieren Sie die Einstellung High Dynamic Range (HDR) / Hybrid Log Gamma (HLG) und ihren Effekt bei Anzeige eines Videos von 4K-Blu-ray-Playern und Streaminggeräten.

- **Automatisch:** Automatische Erkennung des Signals HDR/HLG/HDR10+/Dolby Vision.
- **Aus:** Verarbeitung von HDR/HLG/HDR10+/Dolby Vision abschalten. Bei Einstellung auf Aus dekodiert der Projektor HDR-/HLG-/HDR10+/-/Dolby Vision-Inhalte NICHT.

HDR-Helligkeit

Hier passen Sie die HDR-Stärke an.

Helligkeit

Hier stellen Sie die Bildhelligkeit ein.

Kontrast

Mit der Kontrast-Funktion wird der Unterschied zwischen den hellsten und dunkelsten Bildteilen festgelegt.

Schärfe

Hier stellen Sie die Bildschärfe ein.

Gamma

Richten Sie die Art der Gammakurve ein. Nach der Anfangseinrichtung und Feinabstimmung können Sie mit Hilfe der Gammaeinstellung Ihre Bildausgabe optimieren.

- **Film:** Für Heimkino.
- **Grafiken:** Bei PC- / Fotoquellen.
- **1,8 / 2,0 / 2,2 / 2,4 / BT.1886:** Bei spezifischen PC- / Fotoquellen.

PROJEKTOR VERWENDEN

Helligkeitsmodus

Passen Sie die Einstellungen des Helligkeitsmodus an.

- **DynamicBlack 1/ DynamicBlack 2/ DynamicBlack 3:** Zum automatischen Anpassen der Bildhelligkeit zur Erzielung einer optimalen Kontrastleistung.
- **Energie:** Wählen Sie den Prozentwert der Leistung für den Helligkeitsmodus.

PureEngine Ultra

Passen Sie die PureEngine-Parameter an.

- **PureContrast:** Zur automatischen Optimierung der Anzeigehelligkeit während dunkler/heller Filmszenen, sodass mehr Details sichtbar werden.
- **PureLight:** Zur Verbesserung der Helligkeit heller Bereiche jenseits SDR/HDR. Wählen Sie für verschiedene Stufen im hellen Bereich zwischen Aus, 1, 2, 3.
- **PureColor:** Zur deutlichen Erhöhung der Lebendigkeit des Bildes verwenden.
- **PureMotion:** Zur Beibehaltung einer natürlichen Bewegung des angezeigten Bildes verwenden.
- **PureDetail:** Zur deutlichen Erhöhung der Schärfe des Bildes verwenden.

Farbeinstell.

Farbe

Hier können Sie ein Videobild von schwarzweiß bis vollfarbig einstellen.

Farbton

Hier können Sie die Balance der Farben Rot und Grün einstellen.

BrilliantColor™

Diese Funktion verwendet einen neuen Farbverarbeitungsalgorithmus und Verbesserungen zur Erzielung einer höheren Helligkeit bei realistischen, lebhafteren Farben.

Farbtemperatur

Wählen Sie eine Farbtemperatur zwischen Warm, Standard, Kühl und Kalt.

11 Punkte RGB-Balance

Hier können Sie die Balance der Farben Rot, Grün und Blau einstellen.

Farbraum

Passen Sie die Farbskala zwischen Native, DCI-P3 und Rec.709 an.

CMS

Wählen Sie die folgenden Optionen:

- **Farbe:** Hier können Sie den Anteil von Rot, Grün, Blau, Cyan, Gelb, Magenta und Weiß im Bild anpassen.
- **Farbton:** Hier können Sie die Balance der Farben Rot und Grün einstellen.
- **Sättigung:** Hier können Sie ein Videobild von schwarzweiß bis vollfarbig einstellen.
- **Luminance:** Passen Sie die Luminanz der ausgewählten Farbe an.
- **Zurücksetzen:** Setzt die Farbeinstellungen auf die werkseitigen Standardeinstellungen zurück.

RGB Verst./Grundein.

Diese Einstellung ermöglicht Ihnen die Konfiguration von Helligkeit (Verstärkung) und Kontrast (Neigung) eines Bildes.

- **Rot / Grün / Blau-Verstärkung:** Passen Sie die Farbe heller Bildbereiche an.
- **Rot / Grün / Blauneigung:** Passen Sie die Farbe dunkler Bildbereiche an.

PROJEKTOR VERWENDEN

- **Zurücksetzen:** Zur Rücksetzung der Grauskalenanpassung (Weißabgleich) auf die werkseitigen Standardeinstellungen.

Farbraum

Wählen Sie einen geeigneten Farbmatrixtyp: Automatisch, RGB (0- 255), oder RGB(16~235).

Wandfarbe

Entwickelt zur Anpassung der Farben des projizierten Bildes bei Projektion an eine Wand ohne Leinwand. Jedes Modus wurde von unserem professionellen Farbteam zur Gewährleistung ausgezeichneter Farbleistung abgestimmt.

Es gibt mehrere vordefinierte Modi, aus denen Sie entsprechend Ihrer Wandfarbe wählen können. Wählen Sie zwischen Aus, Tafel, Hellgelb, Hellgrün, Hellblau, Pink und Grau aus.

Hinweis: *Zur exakten Farbwiedergabe empfehlen wir die Verwendung einer Leinwand.*

PROJEKTOR VERWENDEN

Drei Dimensionen

Hinweis:

- *Dieser Projektor ist ein Full-3D-Projektor mit DLP-Link-3D-Lösung.*
- *Bitte achten Sie darauf, dass Ihre 3D-Brille für DLP-Link-3D geeignet ist.*
- *Dieser Projektor unterstützt Frame-Sequential-(Seitenumkehr) 3D über HDMI1/HDMI2/HDMI3-Anschlüsse.*
- *Zur Erzielung optimaler Leistung wird eine Auflösung von 1920 x 1080 empfohlen. Bitte beachten Sie, dass die 4K-Auflösung (3840 x 2160) im 3D-Modus nicht unterstützt wird.*

3D-Modus

Verwenden Sie diese Option zum Deaktivieren oder Aktivieren der 3D-Funktion.

- **Aus:** Wählen Sie zum Abschalten des 3D-Modus „Aus“.
- **Ein:** Wählen Sie zum Einschalten des 3D-Modus „Ein“.

3D Sync-Typ

Verwenden Sie diese Option zur Auswahl von 3D-Technologie.

- **DLP-Link:** Zur Nutzung optimierter Einstellungen beim Einsatz von DLP-3D-Brillen die Option wählen.
- **3D-Sync.:** Zur Verwendung optimierter Einstellungen für IR-, HF- oder polarisierte 3D-Brille wählen.

3D Format

Nutzen Sie diese Option zur Auswahl von geeignetem 3D-Formatinhalt.

- **Automatisch:** Wenn ein 3D-Identifikationssignal erkannt wird, wird das 3D-Format automatisch ausgewählt.
- **nebeneinander:** Zeigt 3D-Signale im „nebeneinander“-Format an.
- **Oben/Unten:** Zeigt 3D-Signale im „Oben/Unten“-Format an.
- **Frame Sequential:** Zeigt 3D-Signale im „Frame Sequential“-Format an.
- **Frame Packing:** Zeigt 3D-Signale im „Frame Packing“-Format an.

3D-Sync. umkehr.

Nutzen Sie diese Option zum Aktivieren/Deaktivieren der 3D-Sync. umkehr.

Zurücksetzen

Setzt die 3D-Einstellungen auf die werkseitigen Standardeinstellungen zurück.

- **Nein:** Zum Abbrechen der Rücksetzung wählen.
- **Ja:** Zum Wiederherstellen der werkseitigen 3D-Standardeinstellungen wählen.

Zurücksetzen

Setzt die Bildeinstellungen auf die werkseitigen Standardeinstellungen zurück.

PROJEKTOR VERWENDEN

Menü Anzeige

Erfahren Sie, wie Einstellungen konfiguriert werden müssen, damit Bilder entsprechend Ihren Installationsbedingungen richtig projiziert werden.

Untermenüs

- Geringe-Latenz-Modus
- Seitenverhältnis
- Geometrische Korrektur
- Kantenmaske
- Digitaler Zoom
- Bildversatz

Geringe-Latenz-Modus

Aktivieren Sie diese Funktion zur Reduzierung der Reaktionszeiten (Eingangslatenz) beim Spielen mit PC, Xbox-Serie X|S, PS4, PS5, Switch, Steam Deck, Asus Ally X und mehr. Alle Geometrieinstellungen (Beispiel: Trapezkorrektur, Verzerrung) werden deaktiviert, wenn der Geringe-Latenz-Modus aktiviert ist. Geometrieinstellungen erfordern Verarbeitung und Verarbeitung schadet „Eingangsverzögerung“.

1080p60	~20 ms
1080p120	~12,5 ms
1080p240	~8,5 ms
4K60	~20 ms

ALLM ermöglicht unterstützten Spielkonsolen (Xbox-Serie X|S, PS5 und PC (mit unterstützter GPU – Graphics Processing Unit) das Senden eines Signals an den Projektor, was dazu führt, dass der Projektor automatisch den Modus für geringe Latenz und geringe Verzögerung zum Spielen aktiviert. Stellen Sie zur Nutzung von ALLM die ALLM-Einstellung unter Anzeige im Hauptmenü im OSD auf „ALLM“ ein. Wenn ALLM aktiviert ist, müssen Sie geringe Latenz nicht ein- und ausschalten.

Seitenverhältnis

Wählen Sie das Seitenverhältnis des angezeigten Bildes zwischen den folgenden Optionen:

- **4:3:** Dieses Format eignet sich für 4:3-Eingangsquellen.
- **16:9:** Dieses Format eignet sich für 16:9-Eingangsquellen wie auf Breitbildfernseher angepasstes HDTV und DVD.
- **V-Stretch:** Dieser Modus streckt ein 2,35:1-/2,4:1-Bild vertikal, um schwarze Balken zu entfernen.
- **Voll [Video]:** Verwenden Sie dieses spezielle 2:1-Seitenverhältnis zur Anzeige von Filmen im 16:9- und 2,35:1-Seitenverhältnis ohne schwarze Streifen oben und unten.
- **21:9:** Dieses Format eignet sich für 21:9-Eingangsquellen wie auf Breitbildfernseher angepasstes HDTV und DVD.
- **32:9:** Dieses Format eignet sich für 32:9-Eingangsquellen wie auf Breitbildfernseher angepasstes HDTV und DVD.
- **Native:** Dieses Format zeigt das Originalbild ohne Skalierung an.
- **Automatisch:** Diese Funktion wählt automatisch das passende Anzeigeformat aus.

Hinweis:

- *Weitere Informationen zum Modus V-Stretch:*
 - *Einige DVDs im Letterbox-Format sind nicht für 16x9-Fernseher geeignet. In diesem Fall ist das Bild bei der Anzeige im 16:9-Modus verzerrt. Bitte zeigen Sie die DVD im 4:3-Modus an. Wenn das Format des Inhaltes nicht 4:3 ist, erscheinen bei einer 16:9-Anzeige schwarze Balken rund*

PROJEKTOR VERWENDEN

um das Bild. Bei dieser Art des Inhaltes können Sie durch Einsatz des Modus V-Stretch mit dem Bild die 16:9-Anzeige ausfüllen.

- Wenn Sie ein externes anamorphes Objektiv verwenden, ermöglicht Ihnen der Modus V-Stretch auch die Anzeige von 2,35:1-Inhalten (inklusive anamorpher DVD- und HDTV-Filmquellen) mit 2,35:1-Bildern als anamorphe 16x9-Breitbildanzeige. In diesem Fall werden keine schwarzen Balken angezeigt. Lichtquellenleistung und vertikale Auflösung werden maximal ausgeschöpft.
- Gehen Sie zur Nutzung des Vollbild-Formats wie folgt vor:
 - a) Setzen Sie das Seitenverhältnis auf 2,0:1.
 - b) Wählen Sie das „Vollbild“-Format.
 - c) Richten Sie das projizierte Bild richtig auf die Leinwand aus.

4K-UHD-DMD-Skalierungstabelle:

4x3	Skalierung auf 2880 x 2160
16x9	Skalierung auf 3840 x 2160
21x9	Skalierung auf 3840 x 1644
32x9	Skalierung auf 3840 x 1080
V-Stretch	Beziehen Sie das zentrale Bild 3840 x 1620, skalieren Sie es dann auf 3840 x 2160
Vollbild	Skaliert das Bild auf 5068 x 2852 (132 %ige Vergrößerung), zentrales Bild (3840 x 2160) wird angezeigt.
Automatisch	Bei 4:3-Quelle: Automatische Größenänderung auf 2880 x 2160

4K-UHD-DMD-Auto-Auto-Abbildung-Regel:

4:3	800	600	2880	2160
	1024	768	2880	2160
	1280	1024	2880	2160
	1400	1050	2880	2160
	1600	1200	2880	2160
Breitbild- Notebook	1280	720	3840	2160
	1280	768	3600	2160
	1280	800	3456	2160
SDTV	720	576	2700	2160
	720	480	3240	2160
HDTV	1280	720	3840	2160
	1920	1080	3840	2160

PROJEKTOR VERWENDEN

Geometrische Korrektur

Auto. Trapezkor.

Korrigiert Trapezverzerrungen digital so, dass das projizierte Bild in den Projektionsbereich passt.

Hinweis:

- *Die Bildgröße verringert sich bei Anpassung horizontaler und vertikaler Trapezverzerrungen geringfügig.*
- *Bei Verwendung von Auto. Trapezkor. wird die Funktion Vier Ecken deaktiviert.*

Ver. Trapezkor.

Entzerrt das Bild in vertikaler Richtung und macht es rechteckiger. Die vertikale Trapezkorrektur dient zur Korrektur eines trapezförmig verzerrten Bildes, dessen obere und untere Seite zu einer Seite hin abgeschrägt verläuft. Diese Funktion ist für Anwendungen mit vertikaler Achse vorgesehen.

Horizontale Trapezkorrektur

Entzerrt das Bild in horizontaler Richtung und macht es rechteckiger. Die horizontale Trapezkorrektur dient zur Korrektur eines trapezförmig verzerrten Bildes, dessen linke und rechte Seite ungleich lang ist. Diese Funktion ist für Anwendungen mit horizontaler Achse vorgesehen.

Vier-Ecken-Anpassung

Diese Einstellung ermöglicht die Anpassung des projizierten Bildes von jeder Ecke, damit ein rechteckiges Bild entsteht, wenn die Projektionsfläche nicht eben ist.

Verzerrung

Aktiviert oder deaktiviert die Verzerrungsanpassung.

Warping Adjustment

Drücken Sie die Tasten ▲/▼/◀/▶ zum Fokussieren des Punktes und wählen Sie den Punkt mit der **Enter**-Taste. Drücken Sie dann ▲/▼/◀/▶, um die ausgewählte Punktstelle zu verschieben.

Gitterfarbe

Wählen Sie eine Gitterfarbe für Verzerrungsmuster zwischen Grün, Magenta, Rot und Zyan.

Zurücksetzen

Setzt die Einstellungen von Geometrische Korrektur auf die werksseitigen Standardeinstellungen zurück.

Kantenmaske

Nutzen Sie diese Funktion zum Entfernen des Videokodierungsrauschens am Rand der Videoquelle.

Digitaler Zoom

Zum Vergrößern eines Bildes auf der Projektionsfläche verwenden. Digitaler Zoom ist nicht mit dem optischen Zoom identisch und kann zu einer Verringerung der Bildqualität führen.

Hinweis: *Zoom-Einstellungen bleiben nach dem Aus- und Wiedereinschalten des Projektors erhalten.*

Bildversatz

Passen Sie die Position des projizierten Bildes horizontal (H) oder vertikal (V) an.

Zurücksetzen

Setzt die Anzeigeeinstellungen auf die werksseitigen Standardeinstellungen zurück.

PROJEKTOR VERWENDEN

Menü Setup

Erfahren Sie, wie Sie den Projektor einrichten.

Untermenüs

- Testbild
- Projektion Ausrichtung
- Sprache
- Menü Einstellungen
- Große Höhe
- Stromeinstellungen
- Sicherheit
- Tast.-Einst.
- Hintergrundfarbe
- Fernbedienungseinstellungen
- Gerät zurücksetzen

Testbild

Wählen Sie Gitter grün, Gitter magenta, Weiß-Raster, Weiß für das Testbild aus oder deaktivieren Sie diese Funktion (Aus).

Projektion Ausrichtung

Wählen Sie die bevorzugte Projektion: Frontprojektion, Rückprojektion, Decken oben oder Hinten oben.

Sprache

Das mehrsprachige OSD-Menü wählen.

Menü Einstellungen

Menüposition

Hier wählen Sie die Position des Menüs auf der Projektionsfläche.

Menü Timer

Legen Sie fest, wie lange das OSD-Menü angezeigt werden soll.

Info ausblenden

Aktivieren Sie diese Funktion zum Ausblenden der Informationsmitteilungen.

Große Höhe

Wenn „Ein“ ausgewählt ist, drehen sich die Lüfter schneller. Diese Funktion ist besonders beim Einsatz in großen Höhen in denen die Luft recht dünn ist sinnvoll.

Stromeinstellungen

Direkt einschalten

Wählen Sie „Ein“, um den Direkteinschaltmodus zu aktivieren. Der Projektor schaltet sich automatisch ein, sobald er mit Strom versorgt wird; Sie müssen dazu nicht die „Power“-Taste am Bedienfeld des Projektors oder an der Fernbedienung drücken.

Bei Signal einschalten

Wählen Sie „Ein“, um den Signaleinschaltmodus zu aktivieren. Der Projektor schaltet sich automatisch ein, sobald ein Signal erkannt wird; Sie müssen dazu nicht die „Energie“-Taste am Bedienfeld des Projektors oder an der Fernbedienung drücken.

PROJEKTOR VERWENDEN

Hinweis:

- Wenn die Option „Bei Signal einschalten“ auf „Ein“ gesetzt ist, beträgt der Stromverbrauch des Projektors im Bereitschaftsmodus mehr als 3 W.
- Diese Funktion ist bei HDMI-Quellen verfügbar.

Autom. aus (Min.)

Hier stellen Sie den Countdown-Timer ein. Der Countdown-Timer fängt an zu zählen, wenn kein Signal am Projektor anliegt. Der Projektor wird automatisch ausgeschaltet, sobald der Countdown (in Minuten) abgelaufen ist.

Schlaf-timer (min.)

Hier stellen Sie den Countdown-Timer ein. Der Countdown-Timer beginnt zu laufen – unabhängig davon, ob ein Eingangssignal am Projektor anliegt. Der Projektor wird automatisch ausgeschaltet, sobald der Countdown (in Minuten) abgelaufen ist.

Hinweis: Der Sleep-timer wird bei jeder Projektorabschaltung rückgesetzt.

Betriebsmodus(Standby)

Hier legen Sie die Einstellungen des Betriebsmodus fest.

- **Öko:** Durch Auswahl von „Öko“ sparen Sie noch mehr Strom (< 0,5 W).
- **Kommunikation:** Höhere Leistungsaufnahme, ermöglicht Steuerung des Projektors über das Netzwerk.
- **Kommunikation (20 Min.):** Die Anforderung der EU-ErP-Richtlinie zur Verwaltung des Stromverbrauchs für den Betriebsmodus(Standby) mit Netzwerk.

12V Trigger

Nutzen Sie diese Funktion zum Aktivieren oder Deaktivieren des Auslösers.

Hinweis: 3,5-mm-Miniklinke, die zur Steuerung des Relaissystems 12 V / 500 mA (max.) ausgibt.

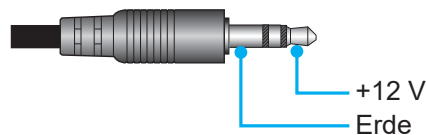

- **Ein:** Wählen Sie „Ein“, um den Auslöser zu aktivieren.
- **Aus:** Wählen Sie „Aus“, um den Auslöser zu deaktivieren.

Sicherheit

Sicherheit

Aktivieren Sie diese Funktion zur Kennwortabfrage vor Benutzung des Projektors.

- **Ein:** Wählen Sie zum Aktivieren der Kennwortabfrage bei Einschalten des Projektors „Ein“.
- **Aus:** Wählen Sie zum Deaktivieren der Kennwortabfrage bei Einschalten des Projektors „Aus“.

Hinweis: Das Standardkennwort lautet 1234.

Sicherheits-Timer

Wählen Sie die Zeitfunktion (Monat/Tag/Stunde) zur Einstellung der Nutzungsstunden des Projektors. Nach Ablauf der Zeit wird die Eingabe des Kennworts verlangt.

Kennwort ändern

Zum Einstellen oder Ändern des beim Einschalten des Projektors abgefragten Kennwortes verwenden.

Tast.-Einst.

Tastenfeldsperre

Wenn die Tastenfeldsperrfunktion auf „Ein“ gesetzt wird, wird das Bedienfeld gesperrt. Der Projektor kann jedoch über die Fernbedienung gesteuert werden. Durch Wahl von „Aus“ können Sie das Bedienfeld wieder verwenden.

PROJEKTOR VERWENDEN

Hintergrundfarbe

Über diese Funktion können Sie ein blaues, rotes, grünes, graues oder gar kein Logobild anzeigen, wenn kein Signal verfügbar ist.

Hinweis: Falls die Hintergrundfarbe auf „Keine“ eingestellt wird, ist die Hintergrundfarbe Schwarz.

Fernbedienungseinstellungen

Nutzer 1 / Nutzer 2 / Nutzer 3

Weisen Sie den Tasten Nutzer 1, Nutzer 2 und Nutzer 3 an der Fernbedienung eine Funktion zu. Ermöglicht Ihnen die einfache Verwendung der Funktion, ohne OSD-Menüs durchlaufen zu müssen.

Gerät zurücksetzen

OSD zurücksetzen

Setzt die Menüeinstellungen auf die werkseitigen Standardeinstellungen zurück.

Alle Einstellungen zurücksetzen

Setzt alle Einstellungen auf die werkseitigen Standardeinstellungen zurück.

PROJEKTOR VERWENDEN

Menü Eingabe

Erfahren Sie, wie die Projektoreingabeinstellungen konfiguriert werden.

Untermenüs

- Automatische Quelle
- Eingangsquelle umbenennen
- Eingabe ausblenden
- HDMI-CEC-Einstellungen

Automatische Quelle

Wählen Sie diese Option, damit der Projektor automatisch nach einer verfügbaren Eingangsquelle sucht.

Eingangsquelle umbenennen

Zum Umbenennen der Eingabefunktion zur einfacheren Identifikation verwenden. Die verfügbaren Optionen beinhalten HDMI 1, HDMI 2, HDMI 3 und Startseite.

Eingabe ausblenden

Wählen Sie die Eingangsoptionen, die Sie im Menü Eingangsquelle ausblenden möchten. Die verfügbaren Optionen beinhalten HDMI 1, HDMI 2, HDMI 3 und Startseite.

HDMI-CEC-Einstellungen

Hinweis: Wenn Sie HDMI-CEC-kompatible Geräte per HDMI-Kabel am Projektor anschließen, können Sie deren Betriebsmodus über die Funktion HDMI Verbindung im OSD-Menü des Projektors steuern. Dadurch ist es möglich, ein oder mehrere Geräte in einer Gruppe per HDMI Verbindung ein- und auszuschalten. In einer typischen Konfiguration ist Ihr DVD-Player beispielsweise über einen Verstärker oder eine Heimkinoanlage mit dem Projektor verbunden.

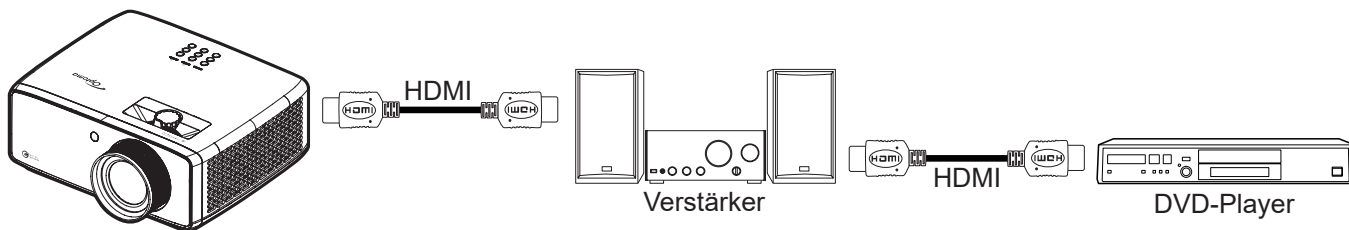

HDMI Verbindung

De-/aktiviert die HDMI Verbindung-Funktion.

Anschluß Power On

CEC-Einschaltbefehl.

- **wechselseitig:** Projektor und CEC-Gerät schalten sich gleichzeitig ein.
- **PJ --> Gerät:** Das CEC-Gerät schaltet sich erst ein, nachdem der Projektor eingeschaltet wurde.
- **Gerät --> PJ:** Der Projektor schaltet sich erst ein, nachdem das CEC-Gerät eingeschaltet wurde.

Anschluß Power Off

CEC-Abschaltbefehl.

- **wechselseitig:** Projektor und CEC-Gerät schalten sich gleichzeitig aus.
- **PJ --> Gerät:** Das CEC-Gerät schaltet sich erst aus, nachdem der Projektor ausgeschaltet wurde.
- **Gerät --> PJ:** Der Projektor schaltet sich erst aus, nachdem das CEC-Gerät ausgeschaltet wurde.

PROJEKTOR VERWENDEN

Zurücksetzen

Setzt die Eingangseinstellungen auf die werksseitigen Standardeinstellungen zurück.

Menü Audio

Erfahren Sie, wie Audioeinstellungen konfiguriert werden.

Untermenüs

- Lautstärke
- Stumm
- Audiomodus
- Audioausgabe
- Einstellungen für die Audioausgabe

Lautstärke

Passen Sie die Lautstärke an.

Stumm

Mit dieser Option schalten Sie den Ton vorübergehend aus.

- **Aus:** Wählen Sie "Aus", um die Lautstärke wiederherzustellen.
- **Ein:** Wählen Sie "Ein", um die Audioausgabe verstummen zu lassen.

Hinweis: Die „Stumm“-Funktion wirkt sich sowohl auf interne als auch externe Lautsprecher aus.

Audiomodus

Wählen Sie den geeigneten Audiomodus zwischen Automatisch, Standard, Film und Spiel.

Audioausgabe

Wählen Sie den Audioausgang zwischen Automatisch, Eingebaute Lautsprecher und Line-Ausgang (3,5 mm).

Einstellungen für die Audioausgabe

Wählen Sie das Audioausgangsformat zwischen Analog, SPDIF und eARC.

Hinweis: eARC unterstützt Dolby-ATMOS-Passthrough an eine Dolby ATMOS-Soundbar oder AVR mit Dolby-ATMOS-Unterstützung.

Zurücksetzen

Setzt die Audioeinstellungen auf die werksseitigen Standardeinstellungen zurück.

PROJEKTOR VERWENDEN

Menü Steuerung

Über das Menü Steuerung können Sie die Einstellungen konfigurieren, mit deren Hilfe der Projektor mit anderen Projektoren oder Steuergeräten kommunizieren kann.

Untermenüs

- Geräte-ID
- LAN
- Steuerung

Zusätzliche Informationen

- Webbedienfeld verwenden
- RS-232-Befehl per Telnet verwenden

Geräte-ID

Über dieses Menü können Sie die ID (von 0 bis 99) einstellen. Die ID erlaubt Ihnen, per RS232-Befehl einen individuellen Projektor zu steuern.

Hinweis: Eine vollständige Liste der RS232-Befehle finden Sie in der RS232-Bedienungsanleitung auf unserer Webseite.

LAN

Zur Konfiguration der Netzwerkeinstellungen der Projektors.

Netzwerkstatus

Zeigt den Netzwerkverbindungsstatus. (schreibgeschützt)

MAC-Adresse

Zeigt die MAC-Adresse. (schreibgeschützt)

DHCP

Schalten Sie DHCP ein, damit IP-Adresse, Subnet-Maske, Gateway, DNS 1 und DNS 2 automatisch bezogen werden.

IP-Adresse

Weisen Sie die IP-Adresse des Projektors zu.

Subnetzmaske

Weisen Sie die Subnet-Maske des Projektors zu.

Gateway

Weisen Sie das Gateway des Projektors zu.

DNS 1 / DNS 2

Weisen Sie das DNS des Projektors zu.

Zurücksetzen

Zum Zurücksetzen der Netzwerkeinstellungen auf die werkseitigen Standardwerte.

PROJEKTOR VERWENDEN

Steuerung

Der Projektor kann aus der Ferne über einen Computer oder andere externe Geräte mittels kabelgebundener Netzwerkverbindung gesteuert werden. Ermöglicht dem Benutzer die Steuerung von einem oder mehreren Projektoren über ein Fernsteuerungscenter, wie z. B. das Ein- oder Abschalten des Projektors und die Anpassung von Bildhelligkeit und -kontrast.

Wählen Sie über das Steuerung-Untermenü ein Steuergerät für den Projektor.

Crestron

Zur Steuerung des Projektors mit einer Crestron-Steuerung und relevanter Software.

Weitere Informationen finden Sie auf der Webseite <http://www.crestron.com>.

Extron

Zur Steuerung des Projektors mit Extron-Geräten.

Weitere Informationen finden Sie auf der Webseite <http://www.extron.com>.

PJ Link

Zur Steuerung des Projektors mit PJLink-v2.0-Befehlen.

Weitere Informationen finden Sie auf der Webseite <http://pjlink.jbmia.or.jp/english>.

AMX-Geräteerkennung

Zur Steuerung des Projektors mit AMX-Geräten.

Weitere Informationen finden Sie auf der Webseite <http://www.amx.com>.

Telnet

Zur Steuerung des Projektors mit RS232-Befehlen über die Telnet-Verbindung.

Weitere Informationen finden Sie unter „Funktion RS232 per Telnet“ auf Seite 60.

HTTPS

Zur Steuerung des Projektors mit einem Webbrowser. (Port: 8088)

Weitere Informationen finden Sie unter „So nutze ich den Webbrowser zum Steuern Ihres Projektors“ auf Seite 51.

Steuerung 4

Zur Steuerung des Projektors mit einer Control 4-Steuerung und relevanter Software. (Port: 53595)

Steuerungsanschluss

Steuerung	Crestron	Port 41794
	Extron	Port 2023
	PJ Link	Port 4352
	AMX-Geräteerkennung	Port 9131
	Telnet	Port 23
	HTTPS	Port 8088
	Steuerung 4	Port 53595

Beispiel: Port-HTTP-Zugriff über Ethernet = 192.168.50.200:8888 (bitte verwenden Sie eine gültige IP-Adresse für das lokale Netzwerk).

Hinweis:

- *Crestron ist eine eingetragene Marke der Crestron Electronics, Inc. in den Vereinigten Staaten.*
- *Extron ist eine eingetragene Marke der Extron Electronics, Inc. in den Vereinigten Staaten.*
- *AMX ist eine eingetragene Marke von AMX LLC in den Vereinigten Staaten.*
- *PJLink hat die Eintragung einer Marke und eines Logos in Japan, den Vereinigten Staaten von Amerika und anderen Ländern durch die JBMIA beantragt.*
- *Informationen zu den unterschiedlichen Arten externer Geräte, die mit dem LAN- / RJ-45-Anschluss und verbunden und den Projektor steuern können, sowie zu unterstützten Befehlen für diese externen Geräte erhalten Sie direkt beim Kundendienst.*

PROJEKTOR VERWENDEN

Netzwerksteuerung einrichten

LAN-RJ45-Funktion

Für einen einfachen Betrieb bietet der Projektor verschiedene Netzwerk- und Fernverwaltungsfunktionen. Die LAN/RJ45-Funktion des Projektors über ein Netzwerk, bspw. zur externen Verwaltung: Ein-/Abschaltung, Helligkeits- und Kontrasteinstellungen. Zudem können Sie Projektorstatusinformationen einsehen, wie: Videoquelle, Stummschaltung etc.

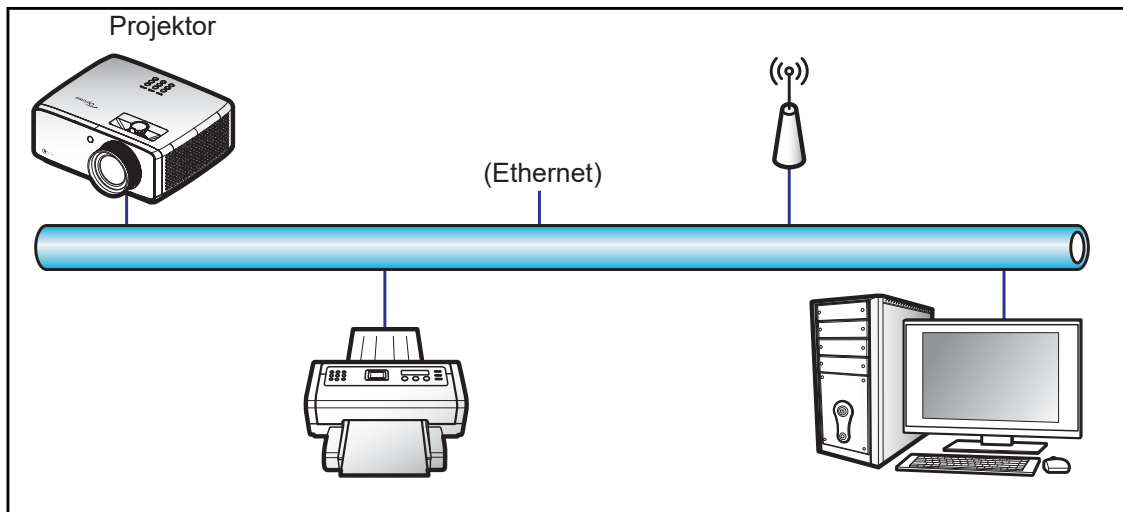

Kabel-LAN-Anschlussfunktionen

Dieser Projektor kann über einen PC (Notebook) oder ein anderes externes Gerät per LAN/RJ45-Port gesteuert werden und ist mit Crestron / Extron / AMX (Geräteerkennung) / PLink kompatibel.

- Crestron ist eine eingetragene Marke der Crestron Electronics, Inc. in den Vereinigten Staaten.
- Extron ist eine eingetragene Marke der Extron Electronics, Inc. in den Vereinigten Staaten.
- AMX ist eine eingetragene Marke von AMX LLC in den Vereinigten Staaten.
- PLink hat die Eintragung einer Marke und eines Logos in Japan, den Vereinigten Staaten von Amerika und anderen Ländern durch die JBMIA beantragt.

Der Projektor wird durch die angegebenen Befehle des Crestron Electronics-Controllers und der relevanten Software unterstützt, bspw. RoomView®.

<http://www.crestron.com/>

Dieser Projektor ist konform mit der Unterstützung von Extron-Geräten zur Bezugnahme.

<http://www.extron.com/>

Dieser Projektor wird von AMX (Geräteerkennung) unterstützt.

<http://www.amx.com/>

Dieser Projektor unterstützt alle Befehle von PLink Klasse 2.

<http://plink.jbmia.or.jp/english/>

Detailliertere Informationen zu den unterschiedlichen Arten externer Geräte, die mit dem LAN- / RJ-45-Anschluss verbunden sind und den Projektor steuern können, sowie zu unterstützten Befehlen für diese externen Geräte erhalten Sie direkt beim Kundendienst.

PROJEKTOR VERWENDEN

So nutze ich den Webbrowser zum Steuern Ihres Projektors

1. Setzen Sie die DHCP-Option am Projektor auf „Ein“, damit ein DHCP-Server automatisch eine IP-Adresse zuweisen kann.
2. Öffnen Sie den Webbrowser an Ihrem PC und geben Sie die IP-Adresse des Projektors ein („Steuerung > LAN > IP-Adresse“).
3. Geben Sie Nutzernamen und Kennwort ein, klicken Sie dann auf „Anmelden“. Die Konfigurationswebschnittstelle des Projektors öffnet sich.

Hinweis:

- Der Standard-Benutzername lautet „admin“.
- Die Schritte in diesem Abschnitt basieren auf dem Betriebssystem Windows 10.

Bei Herstellung einer direkten Verbindung von Ihrem Computer zum Projektor*

1. Setzen Sie die DHCP-Option am Projektor auf „Aus“.
2. Konfigurieren Sie IP-Adresse, Subnetzmaske, Gateway und DNS am Projektor („Steuerung > LAN“).
3. Öffnen Sie die Seite **Netzwerk und Internet** an Ihrem PC und weisen Sie die am Projektor eingestellten Netzwerkparameter auch Ihrem PC zu. Klicken Sie zum Speichern der Parameter auf „OK“.

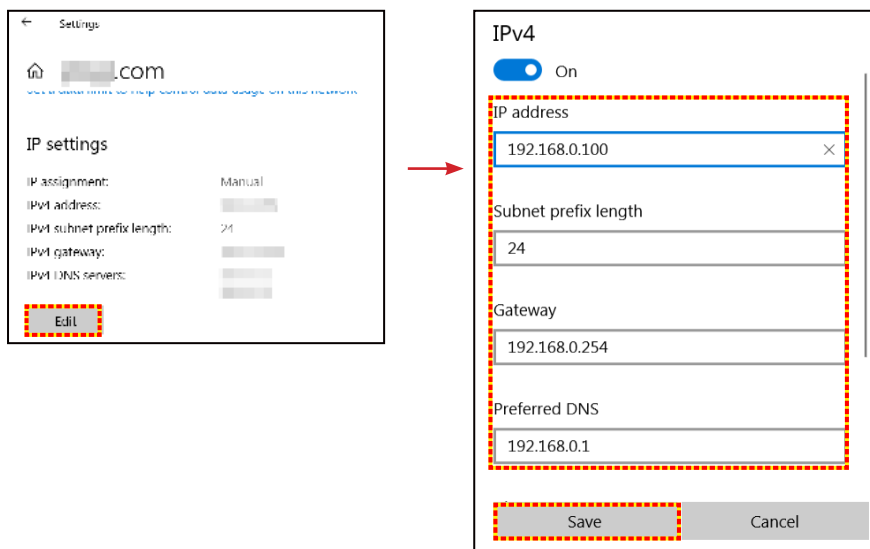

4. Öffnen Sie den Webbrowser an Ihrem PC und geben die in Schritt 3 zugewiesene IP-Adresse und den Port in das URL-Feld ein. Drücken Sie dann „Eingabe“.

Hinweis: Anschlusstabelle, siehe Seite 49.

PROJEKTOR VERWENDEN

LAN RJ45

1. Verbinden Sie ein RJ45-Kabel mit den RJ45-Ports an Projektor und PC (Notebook).

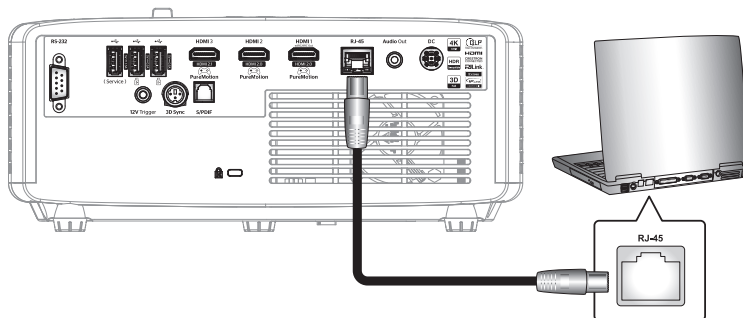

2. Wählen Sie am PC (Notebook) **Start**  > **Einstellungen**  > **Netzwerk und Internet**.

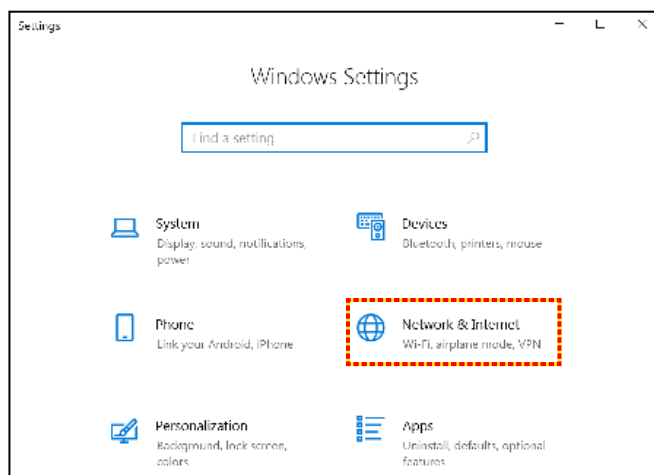

3. Wählen Sie im Abschnitt **Ethernet** die Option **Eigenschaften**.

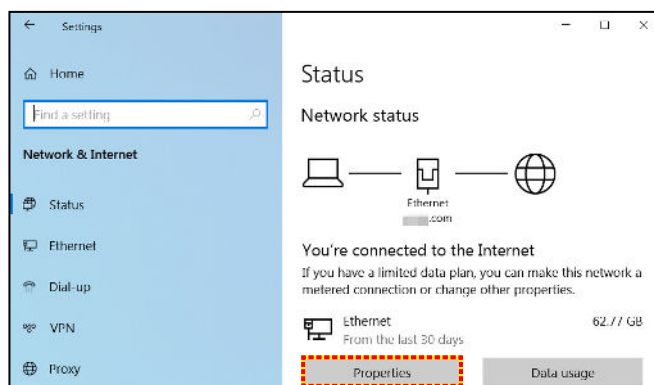

4. Wählen Sie im Abschnitt **IP-Einstellungen** die Option **Bearbeiten**.

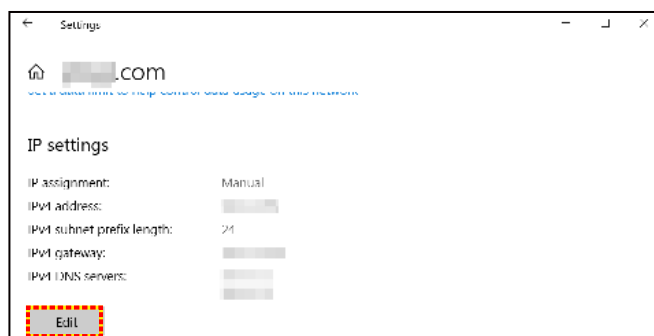

PROJEKTOR VERWENDEN

5. Geben Sie IP-Adresse und Gateway ein, wählen Sie dann „Speichern“.

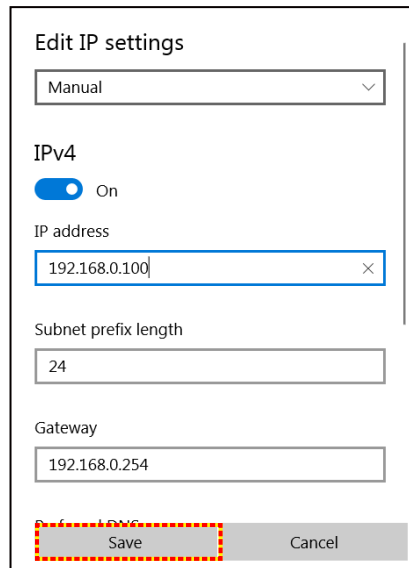

Edit IP settings

Manual

IPv4

On

IP address

192.168.0.100

Subnet prefix length

24

Gateway

192.168.0.254

Save Cancel

6. Drücken Sie die „Menü“-Taste am Projektor.
7. Öffnen Sie am Projektor **Steuerung > LAN**.
8. Geben Sie die folgenden Verbindungsparameter ein:
 - DHCP: Aus
 - IP-Adresse: 192.168.0.100
 - Subnetzmaske: 255.255.255.0
 - Gateway: 192.168.0.254
 - DNS: 192.168.0.51
9. Drücken Sie zum Bestätigen der Einstellungen „Eingabe“.
10. Öffnen Sie einen Webbrowser, zum Beispiel Microsoft Edge oder Chrome mit Adobe Flash Player 9.0 oder höher.
11. Geben Sie in die Adresszeile die IP-Adresse und den Port des Projektors ein: 192.168.0.100 : 8088.

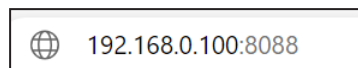

192.168.0.100:8088

12. Drücken Sie „Enter“.

PROJEKTOR VERWENDEN

Der Projektor ist für die externe Verwaltung eingerichtet. Die LAN/RJ45-Funktion zeigt Folgendes:

Anmelden

Wenn Sie die Webseite zum ersten Mal öffnen, sehen Sie einen Bildschirm wie den nachstehenden. Bitte ändern Sie das Standardkennwort.

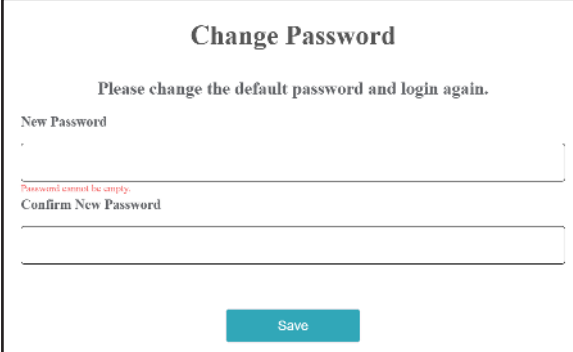

The screenshot shows a web interface titled "Change Password". Below the title, it says "Please change the default password and login again." There are two input fields: "New Password" and "Confirm New Password". A red error message "Password cannot be empty." is visible below the "New Password" field. A teal "Save" button is at the bottom.

Nach Änderung des Standardkennworts müssen Sie sich erneut anmelden. Wenn Sie die Webseite öffnen, geben Sie das neue Kennwort in das „Kennwort“-Feld ein und klicken Sie auf **Anmelden**.

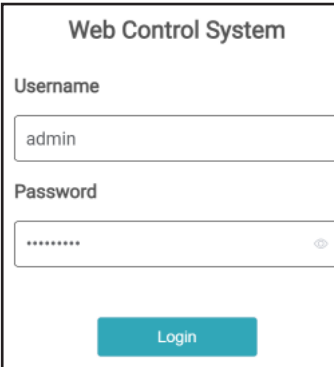

The screenshot shows a web interface titled "Web Control System". It has two input fields: "Username" with the value "admin" and "Password" with masked characters "*****" and a visibility icon. A teal "Login" button is at the bottom.

PROJEKTOR VERWENDEN

Administrator

Der hier festgelegte Projektorname wird auch bei der PJLink-Steuerung verwendet. Für den Projektornamen können nur alphanumerische Zeichen genutzt werden. Die maximale Anzahl Zeichen beträgt 32.

Sie können im Kennwort nur alphanumerische Zeichen verwenden. Die Mindestanzahl Zeichen beträgt 8. Wenn Sie ein ungültiges Zeichen eingeben, erscheint die Warnung „Ungültiges Zeichen“.

Wenn die Zeichen des neuen Kennwortes und die Zeichen der Kennwortbestätigung nicht übereinstimmen, erscheint eine Fehlermeldung. Geben Sie das Kennwort in diesem Fall erneut ein.

The screenshot shows the Administrator interface with a dark sidebar on the left containing menu items: Administrator, Projector Control, Alert Setup, Network Setup, Information, Crestron V2, and Logout. The main content area is split into two panels. The left panel, titled 'Projector Information', contains a 'Projector Name' field with the value 'VDLU IZLBLEV' and a 'Projector ID' field with the value '0'. A blue 'Save' button is located below these fields. The right panel, titled 'Change Password', contains three input fields: 'Old Password', 'New Password', and 'Confirm New Password', each with a placeholder 'please input...'. A blue 'Save' button is located at the bottom right of this panel.

Projektorsteuerung

Sie können den Projektor mit diesem Element steuern. Die Elemente zur Steuerung werden in diesem Abschnitt beschrieben.

The screenshot shows the Administrator interface with the same sidebar as the previous image. The main content area is split into two panels. The left panel, titled 'General Control', contains several controls: a 'Power' toggle switch set to 'ON', a 'Resync' button, a 'Reset OSD' button, 'AV Mute', 'Freeze', 'High Altitude', and 'Direct Power On' toggle switches, all currently set to 'OFF'. There is also a 'Source' dropdown menu set to 'Home' and two '12V Trigger' (A and B) toggle switches, both set to 'OFF'. The right panel, titled 'Volume Setting', contains a 'Mute' toggle switch set to 'OFF' and a 'Volume' slider set to '5'. Below this is a 'Power Setting' section with a 'Power Mode' dropdown set to 'Eco.' and a 'Brightness Mode' dropdown set to 'Power 100%'. The bottom part of the right panel is a light gray area.

[Allgemein]

PROJEKTOR VERWENDEN

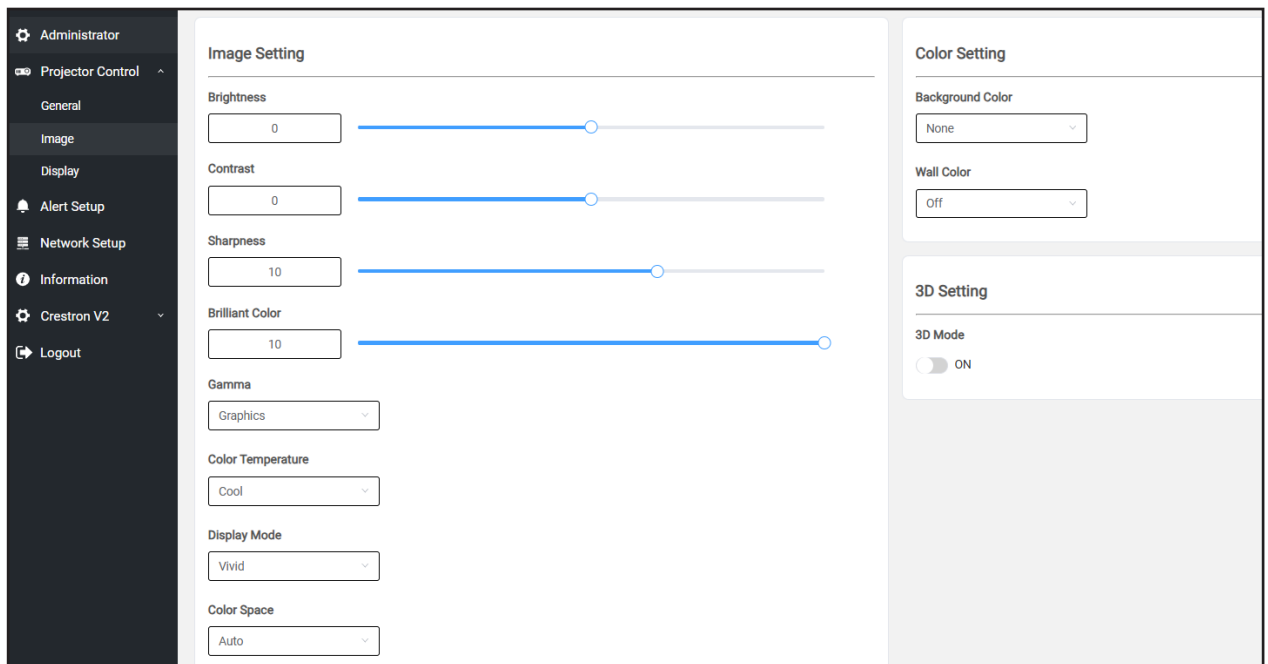

[Bild]

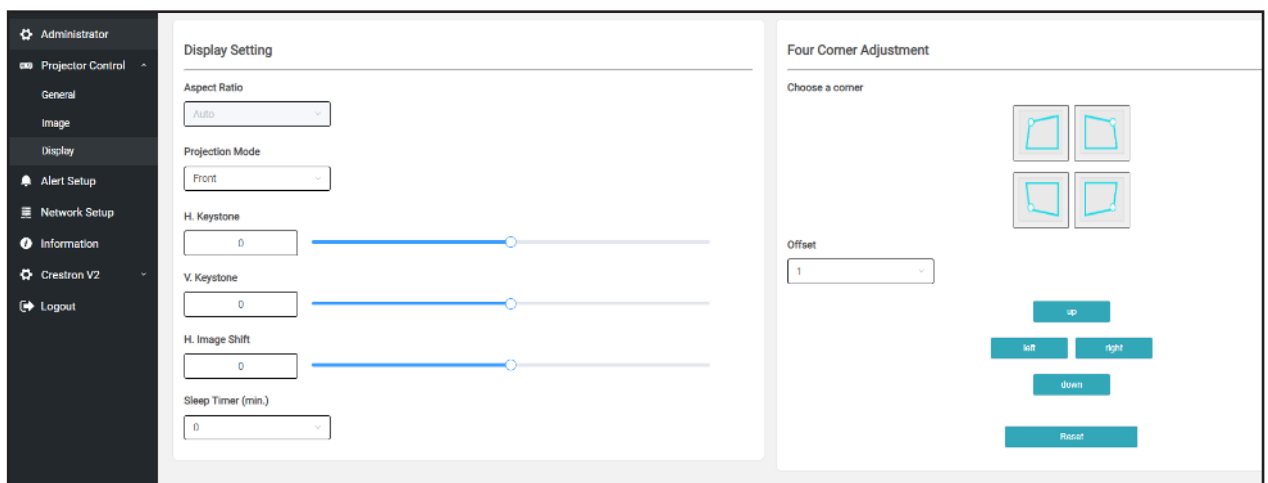

[Anzeige]

PROJEKTOR VERWENDEN

Alarmeinrichtung

Sie können E-Mail-Alarme verwenden, wenn ein Fehler auftritt. In diesem Abschnitt können Sie Einstellungen für die Alarm-Mail festlegen.

1. Alarmtypen: Prüfen Sie die Art des Fehlers, bei dem eine Alarm-Mail versendet werden soll.
2. Alarm-Mail-Benachrichtigung: Prüfen und konfigurieren Sie die folgenden Einstellungen:
 - SMTP-Einstellung: Richten Sie Folgendes ein:
 - a) SMTP-Server: Serveradresse (Servername) (SMTP-Server)
 - b) Port: Sicherer SMTP-Anschluss. Beispiel: 25, 465, 587, 2525
 - c) Nutzername: Nutzername des Mail-Servers
 - d) Kennwort: Kennwort des Mail-Servers
 - e) Von: E-Mail-Adresse des Absenders
 - E-Mail-Einstellung: Richten Sie Folgendes ein:
 - a) Mail-Betreff
 - b) Mail-Inhalt
 - c) An: Geben Sie die E-Mail-Adresse des Empfängers ein.
3. Klicken Sie zum Festlegen des Wertes auf „Speichern“.
4. Test-Mail senden.

Wenn Sie auf [Test-Mail senden] klicken, wird eine Test-E-Mail gesendet. Der Text wird „E-Mail-Test xxx.xxx.xxx.xxx *“.

The screenshot shows the 'Alert Setup' configuration page in a web interface. On the left is a dark sidebar with navigation options: Administrator, Projector Control, Alert Setup (selected), Network Setup, Information, Crestron V2, and Logout. The main content area is divided into three sections:

- Alert Setting:** Contains a section for 'Alert Mail Notification' with a toggle switch set to 'OFF'.
- Email Setting:** Contains three input fields:
 - Mail Subject:** A text box containing 'Alert from projector system'.
 - Mail Content:** A larger text box containing 'An error/warning was generated by projector system that requires your attention.'
 - To:** A text box containing '--'.Below these fields is a small note: 'Use *, * to separate multiple Email recipients'. At the bottom of this section are two buttons: 'Save' and 'Send Test Mail'.
- Alert Type:** A section on the right with three toggle switches:
 - Fan Error:** OFF
 - LightSource Error:** OFF
 - High Temp Warning:** OFF

PROJEKTOR VERWENDEN

Netzwerk-Setup

Richten Sie das Netzwerk des Projektors ein.

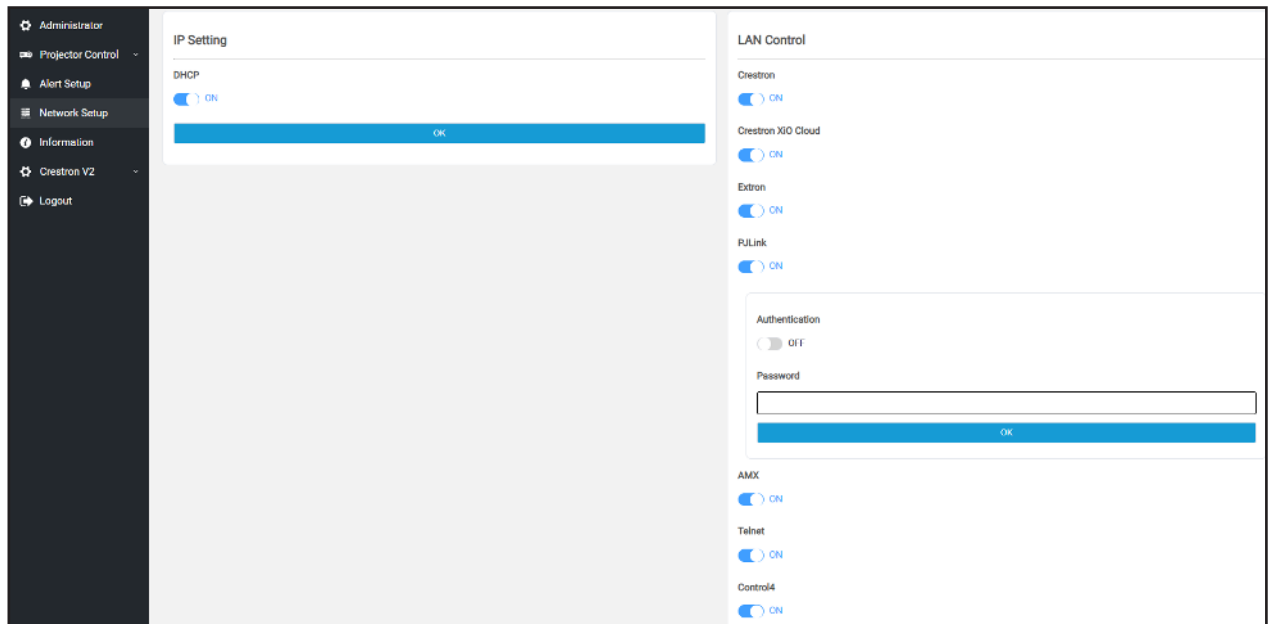

Informationen

Der aktuelle Status des Projektors wird angezeigt. Sie können Projektormodellnamen, Firmware-Version, Websteuerungsversion und aktuelle Netzwerkkonfigurationen prüfen.

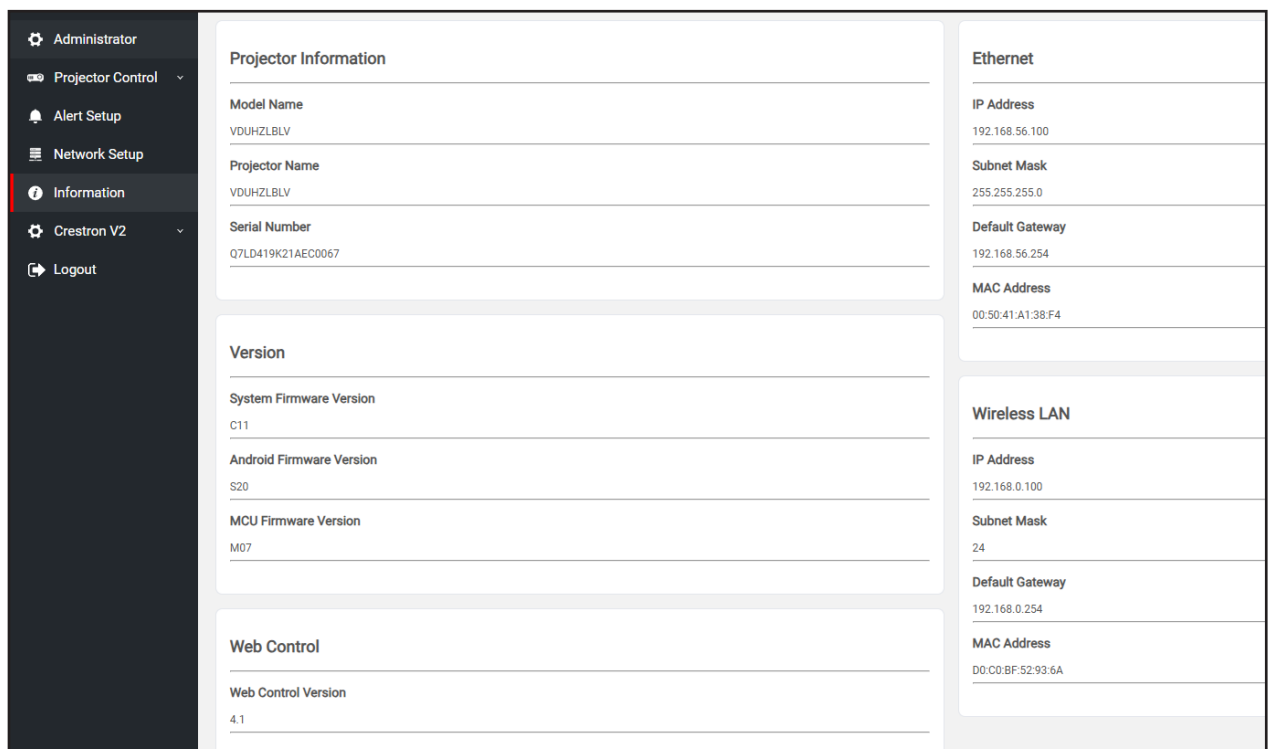

PROJEKTOR VERWENDEN

Crestron V2

Zur Anzeige des Verbindungsstatus und zur Konfiguration Crestron-bezogener Einstellungen.

The screenshot displays the Crestron V2 configuration page. On the left is a dark sidebar with navigation options: Administrator, Projector Control, Alert Setup, Network Setup, Information, Crestron V2 (expanded), Configuration, Certificate Upload, and Logout. The main content area is split into two panels. The left panel, titled 'XIO Cloud', shows a 'Connection Status' section with a red 'X' icon and the text 'XIO Cloud'. The right panel, titled 'Crestron V2', shows a 'Connection Status' section with a red 'X' icon and the text 'Control System'. Below this is an 'Interface' dropdown menu set to 'Control System'. There are two 'Secure' toggle switches, both set to 'OFF'. An 'Auto Discovery' toggle switch is also set to 'OFF'. Below these are input fields for 'IP Address' (with a placeholder 'please input...'), 'IP ID' (containing '2'), and 'Port' (containing '41794'). A blue 'Connect' button is located at the bottom right of the right panel.

[Konfiguration]

The screenshot displays the 'Certificate Upload' page. The sidebar is identical to the previous screenshot. The main content area is split into two panels. The left panel, titled 'Control System & VC4', has a 'Choose File' section with 'Select', 'Upload', and 'Clear' buttons. Below the buttons is a blue bar with the text 'Delete all certificates'. The right panel, titled 'Fusion', also has a 'Choose File' section with 'Select', 'Upload', and 'Clear' buttons, and a blue bar with the text 'Delete all certificates'.

[Zertifikats-Upload]

PROJEKTOR VERWENDEN

Funktion RS232 per Telnet

Als alternative Methode zur Steuerung hat dieser Projektor die RS232-Befehlssteuerung über TELNET für LAN- / RJ45-Schnittstelle.

Kurzanleitung für „RS232 by Telnet“

- Prüfen und beziehen Sie die IP-Adresse im OSD des Projektors.
 - Stellen Sie sicher, dass der PC/das Notebook auf die Webseite des Projektors zugreifen kann.
 - Stellen Sie sicher, dass die „Windows Firewall“-Einstellung deaktiviert wird, falls die „TELNET“-Funktion vom PC / Notebook ausgefiltert wird.
1. Klicken Sie auf **Suche**  und geben Sie dann „cmd“ als Suchbegriff ein. Drücken Sie die Eingabetaste.

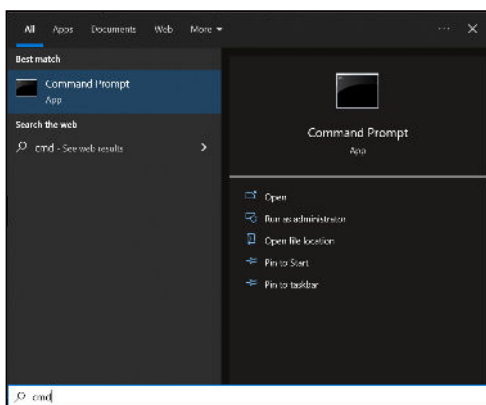

2. Öffnen Sie die App Eingabeaufforderung.
3. Geben Sie das Befehlsformat wie folgt ein:
 - telnet ttt.xxx.yyy.zzz 23 („Eingabe“-Taste gedrückt)
 - (ttt.xxx.yyy.zzz: IP-Adresse des Projektors)
4. Wenn Telnet-Verbindung bereit ist und Sie einen RS232-Befehl eingegeben haben, drücken Sie die Eingabetaste und die Telnet-Verbindung sollte für die RS232-Befehlssteuerung bereit sein.

Spezifikationen für „RS232 by TELNET“:

1. Telnet: TCP.
2. Telnet-Port: 23 (weitere Einzelheiten erfragen Sie bitte beim Optoma-Serviceteam).
3. Telnet-Dienstprogramm: Windows „TELNET.exe“ (Konsolenmodus).
4. Zum Beenden der Telnet-Sitzung schließen Sie einfach das Fenster der App Eingabeaufforderung.
5. Das Telnet-Dienstprogramm von Windows ist direkt nach der Telnet-Verbindung bereit.
 - Beschränkung 1 für Telnet-Steuerung: Die aufeinanderfolgende Netzwerklast bei der Telnet-Steuerung kann 50 Bytes nicht überschreiten.
 - Beschränkung 2 für Telnet-Steuerung: Ein kompletter RS232-Befehl kann bei der Telnet-Steuerung nicht mehr als 26 Bytes betragen.
 - Beschränkung 3 für Telnet-Steuerung: Mindestverzögerung für den nächsten Befehl muss mehr als 200 (ms) betragen.

Zurücksetzen

Setzt die Steuerungseinstellungen auf die werksseitigen Standardeinstellungen zurück.

PROJEKTOR VERWENDEN

Menü Informationen

Zur Anzeige von Projektorinformationen über einen Status und seine Einstellungen. Die Projektorinformationen sind schreibgeschützt.

- Regulatory
- Seriennummer
- Quellenangaben
- Bild-Modus
- Farbe Info.
- Betriebsmodus(Standby)
- Stunden der Lichtquelle
- Helligkeitsmodus
- Geräte-ID
- IP-Adresse
- Netzwerkstatus
- MAC-Adresse
- Bluetooth-Fernbedienungsstatus
- FW Version

PROJEKTOR VERWENDEN

Systemeinstellungen

Wählen Sie im Startprogramm das **Einstellungen**-Menü (⚙️), um die verschiedenartigen Systemeinstellungen zu konfigurieren.



Einstellungen-Menübaum

Personalisieren	Hintergrundbild	Optoma-Stil...			
Netzwerk	Wireless	Wi-Fi		Aus	
				Ein [Standard]	
		Verfügbare Netzwerke SSID (Wenn WLAN aktiv)	Kennwort eingeben für [WLAN-Name] (Bei der Kennworteingabe)		[Einblendediialog] - Titel: Kennwort eingeben für [WLAN-Name] - Untertitel: Kennwort - Eingabe: (Text eingeben) - Kontrollkästchen: Passwort anzeigen - Taste: „ Abbrechen “/ „ OK “
			Internetverbindung		
			IP-Adresse		
			MAC-Adresse		
			Subnetzmaske		
			Gateway		
			DNS 1		
			DNS 2		
Signalstärke					

PROJEKTOR VERWENDEN

Netzwerk	Wireless	Verfügbare Netzwerke SSID (Wenn WLAN aktiv)	Proxy-Einstellungen	Keine		
				Manuell [Einblenddialog] Titel: Geben Sie einen gültigen hostname ein. Untertitel: Proxy-Hostname Eingabehinweis: proxy.example@com Taste: „ Abbrechen “ / „ OK “		
			IP-Einstellungen		DHCP	
					Statisch [Einblenddialog] Titel: Geben Sie eine gültige IP-Adresse ein. Untertitel: IP-Adresse Eingabehinweis: 192.168.1.128 Taste: „ Abbrechen “ / „ OK “	
				Abbrechen		
		Vergessen Sie		[Einblenddialog] Hinweis: [WLAN-Name] Titel: Netzwerk vergessen Inhalt: Ihr Gerät tritt nicht länger diesem WLAN-Netzwerk bei. Taste: „ Abbrechen “ / „ OK “		
	Weitere Optionen	Neues Netzwerk zufügen		[Einblenddialog] Titel: Namen des Wi-Fi-Netzwerks eingeben Eingabe: (Text eingeben) Taste: „ Abbrechen “ / „ OK “		
				[Einblenddialog] Inhalt: Sicherheitstyp Taste: Ohne, WEP, WPA/WPA2 PSK, 802.1x/EAP		
		Mobiler Hotspot		Tragbarer WLAN-Hotspot		Ein Aus
				Netzwerkname		[Einblenddialog] Titel: Netzwerk umbenennen Eingabe: (Text eingeben) Taste: „ Abbrechen “ / „ OK “
				Sicherheit		[Einblenddialog] Titel: Sicherheitstyp Taste: Ohne, WPA2 PSK
				Kennwort		[Einblenddialog] Titel: Kennwort ändern Eingabe: (Text eingeben) Beschreibung: Das Kennwort muss mindestens 8 Zeichen umfassen. Kontrollkästchen: Passwort anzeigen Taste: „ Abbrechen “ / „ OK “

PROJEKTOR VERWENDEN

System	Display Share				
	Datei-Manager				
	Tastatur	Aktuelle Tastatur			
		Tastaturen verwalten	Andere Tastatur	Ein	Aus [Standard]
			Kika Tastatur	Ein [Standard]	Aus
		Datum und Uhrzeit	Zeitzone wählen		-12:00, -11:00, -10:00, -09:30, -09:00, -08:00, -07:00, -06:00, -05:00, -04:00, -03:30, -03:00, -02:00, -01:00, 00:00, +01:00, +02:00, +03:00, +03:30, +04:00, +04:30, +05:00, +05:30, +05:45, +06:00, +06:30, +07:00, +08:00, +08:30, +8:45, +09:00, +09:30, +10:00, +10:30, +11:00, +12:00, +12:45, +13:00, +14:00
	Sommerzeit			Ein	Aus [Standard]
			24-Stunden-Format		Ein
	Systemupdate				
	Rechtliches	Nutzungsbedingungen			
		Datenschutzerklärung			
		Cookie-Richtlinie			
		Open-Source-Lizenz			

Hinweis:

- Funktionen können je nach Modelldefinition variieren.
- Alle technischen Daten können ohne Ankündigung geändert werden.

PROJEKTOR VERWENDEN

Menü personalisieren

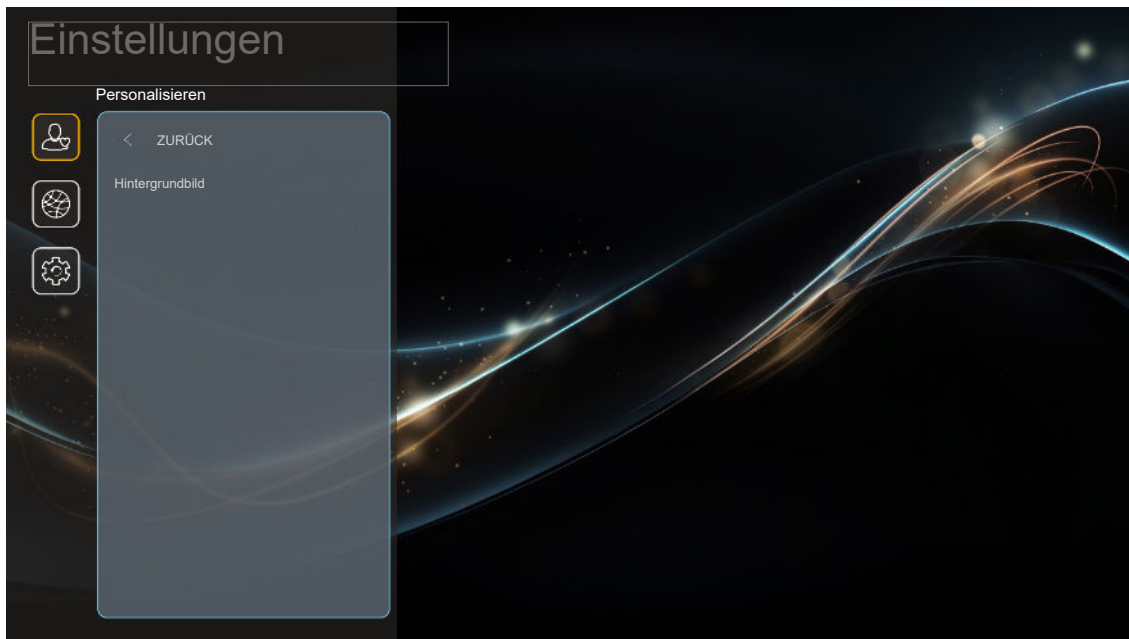

Hintergrundbild

Hintergrundbild für den Startbildschirm festlegen.

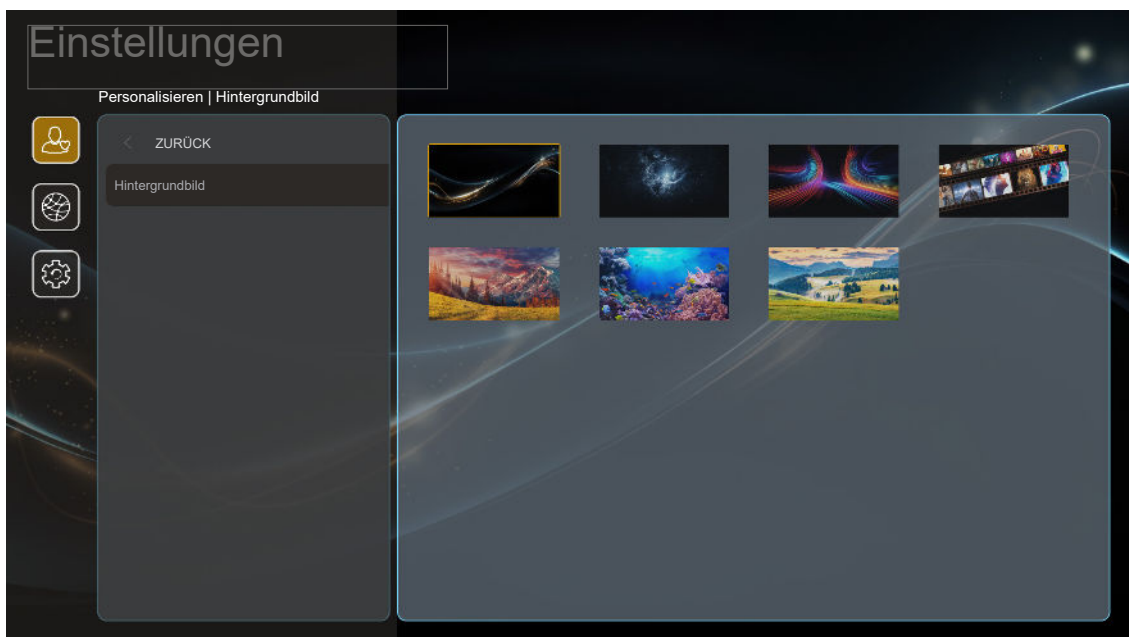

PROJEKTOR VERWENDEN

Menü Netzwerk

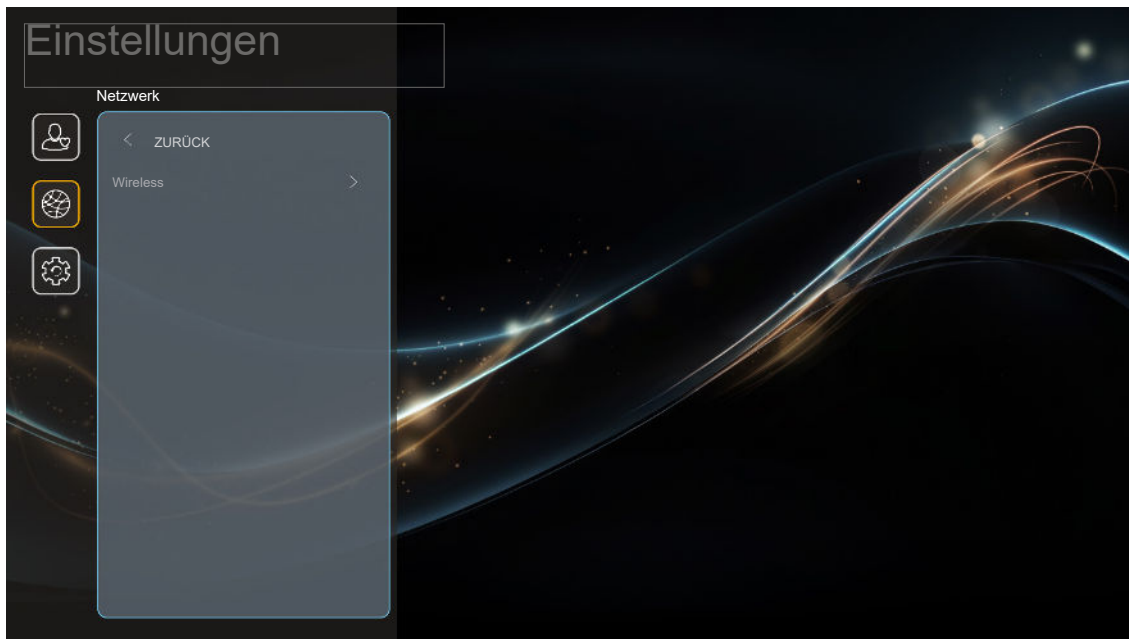

Wireless

Konfigurieren Sie die Drahtlosnetzwerkeinstellungen.

- **Wi-Fi:** Setzen Sie die WLAN-Option zum Aktivieren der Drahtlosnetzwerkfunktion auf „Ein“.
- **Verfügbare Netzwerke SSID:** Wählen Sie Ihren gewünschten WLAN-Zugangspunkt und geben Sie die erforderlichen Verbindungsparameter (falls erforderlich) ein, wie z. B. Kennwort, Proxy-Einstellungen und IP-Adresse. Informationen können Sie der Signalstärke entnehmen.
Wählen Sie zum Zurückkehren zum Netzwerkmenü ohne Speicherung von Einstellungen „Abbrechen“. Wählen Sie zum Löschen des Drahtlosnetzwerkprofils „Vergessen Sie“.
- **Hinweis:** *Wann immer Sie Symbole eingeben müssen, blendet das System automatisch eine Bildschirmtastatur ein.*
- **Weitere Optionen:** Konfigurieren Sie erweiterte Drahtlosnetzwerkeinstellungen, wie „Neues Netzwerk hinzufügen“ (Netzwerknamen manuell eingeben) und „Mobiler Hotspot“ (Projektor so konfigurieren, dass er als WLAN-Zugangspunkt für andere Geräte fungiert).

PROJEKTOR VERWENDEN

Menü System



System

Display Share

Startet die App **Display Share**. Siehe Seite 69.

Datei-Manager

Startet die App **Dateimanager**. Siehe Seite 70.

Tastatur

Wählen und verwalten Sie die Tastatur.

Datum und Uhrzeit

Konfigurieren Sie Datums- und Zeiteinstellungen.

- **Zeitzone wählen:** Wählen Sie die Zeitzone Ihres Standorts.
- **Sommerzeit:** Setzen Sie die Einstellung auf „Ein“, wenn es in Ihrer Region Sommerzeit gibt.
- **24-Stunden-Format:** Setzen Sie diese Option auf „Ein“, um die Zeit im 24-Stunden-Format anzuzeigen. Setzen Sie diese Option auf „Aus“, um die Zeit im 12-Stunden-Format (AM/PM) anzuzeigen.

Systemupdate

System sucht automatisch nach Aktualisierungen, wann immer der Projektor mit dem Internet verbunden wird (OTA).

Rechtliches

Prüfen Sie die rechtlichen Dokumente, wie „Allgemeine Geschäftsbedingungen zur Nutzung“, „Datenschutzerklärung“, „Cookie-Richtlinie“ und „Open-Source-Lizenz“.

Hinweis: Sie können rechtliche Dokumente auch online prüfen. Bitte beachten Sie die folgenden Webadressen:

- Nutzungsbedingungen: <https://www.optoma.com/terms-conditions/>.
- Cookie-Richtlinie: <https://www.optoma.com/cookies-policy/>.
- Datenschutzerklärung: <https://www.optoma.com/software-privacy-policy/>.

PROJEKTOR VERWENDEN

Manuell eine Eingangsquelle wählen

Wenn die Funktion Auto-Quelle ausgeschaltet und die gewünschte Eingangsquelle nicht am Startbildschirm sichtbar ist, wählen Sie **Eingangsquelle** (📺) am Startbildschirm oder drücken Sie die Taste ⏪ an der Fernbedienung und wählen Sie dann Ihre bevorzugte Eingangsquelle.

Eine App wählen

Wählen Sie zur Anzeige aller installierten Apps das Menü **Einstellungen** (⚙️). Wählen Sie dann Ihre gewünschte App (**Display Share** oder **Datei-Manager**).

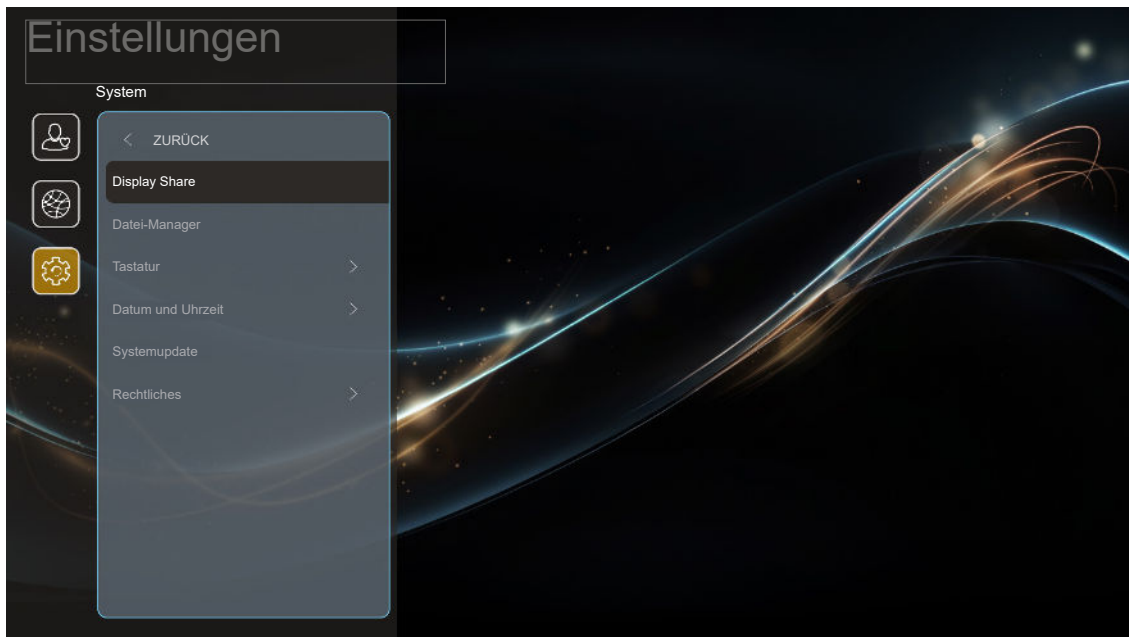

PROJEKTOR VERWENDEN

Display Share

Zum Erhalt der App können Sie folgende Schritte ausführen:

- Scannen Sie bei Verwendung des Mobilgerätes den QR-Code am Bildschirm.
- Wenn Sie einen Computer nutzen, rufen Sie einfach den Link auf.

Installieren Sie dann die App Display Share auf Ihrem Computer oder Mobilgerät.

Achten Sie zunächst darauf, Ihren Computer oder Ihr Mobilgerät mit demselben WLAN wie den Projektor zu verbinden. Befolgen Sie dann die Bildschirmanweisungen zur Bedienung der App.

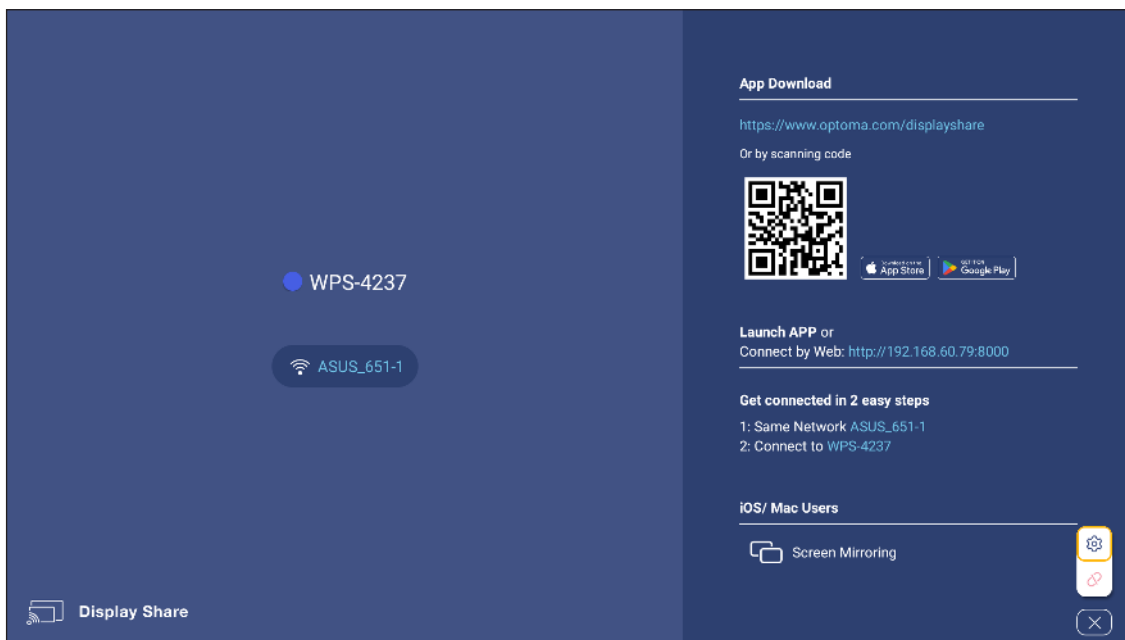

Hinweis: Bitte stellen Sie bei erstmaliger Aktivierung der iOS-Bildschirmspiegelung sicher, dass der Projektor mit dem Internet verbunden ist. Führen Sie dann die App Display Share aus. Sie müssen diesen anfänglichen Schritt nur einmal ausführen. Nach dem ersten Verbindungsaufbau muss die App Display Share bei künftiger Nutzung der iOS-Bildschirmspiegelung nicht mehr geöffnet werden.

PROJEKTOR VERWENDEN

Datei-Manager

Mit der App Dateimanager können Sie die im internen Speicher, externen Speicher und Cloud-Speicher abgelegten Dateien verwalten.

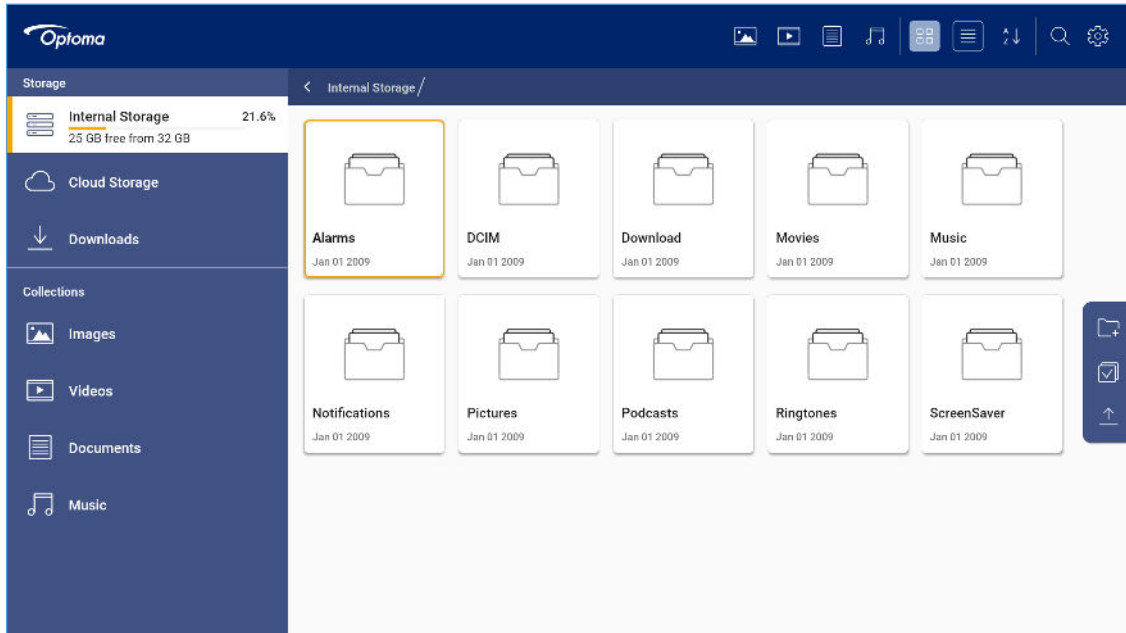

ZUSÄTZLICHE INFORMATIONEN

Kompatible Auflösungen

Eingabesignal für HDMI

VGA	640x480	60/67/72/75	Mac 60/75
	720x400	70	
SVGA	800x600	56/60/72/75	Mac 60/75
	832x624	75	Mac 75
XGA	1024x768	60/70/75/120	Mac 60/70/75
SDTV(480p)	720x480	60	
SDTV(576p)	720x576	50	
HDTV(720p)	1280x720	60/120	Mac 60
WXGA	1280x800	60	Mac 60
	1440x900	60	
WXGA	1366x768	60	
SXGA	1280x1024	60/75	Mac 60/75
	1440x900	60	
SXGA+	1400x1050	60	
UXGA	1600x1200	60	
HDTV(1080i)	1920x1080	60	
HDTV(1080p)	1920x1080	24/50/60/120/240	Mac 60
WQHD	2560x1440	120	
UHD(2160p)	3840x2160	24/30/50/60/120	
	4096x2160	24/50/60/120	

Unterstütztes 3D-Timing

HDMI1.4a-3D-Timing für Blu-ray 3D

720p (Frame Packing)	1280x720 bei 50Hz
720p (Frame Packing)	1280x720 bei 60Hz
1080p (Frame Packing)	1920x1080 bei 23,98/24 Hz
720p (Top and Bottom)	1280x720 bei 50Hz
720p (Top and Bottom)	1280x720 bei 60Hz
1080p (Top and Bottom)	1920x1080 bei 23,98/24 Hz
1080i (Side by Side (Halbbilder))	1920x1080 bei 50(25) Hz
1080i (Side by Side (Halbbilder))	1920x1080 bei 60(30) Hz

PC-3D-Timing

Frame Sequential	1920x1080 bei 120Hz
	1280x720 bei 120Hz
	1024x768 bei 120Hz

ZUSÄTZLICHE INFORMATIONEN

EDID (digital)

720x400	70,0	31,5	1024x768	120,0	04:03	3840x2160	60,0
640x480	60,0	31,5	1280x720	60,0	16:09		
640x480	66,6 (67)	34,9	1280x720	120,0	16:09		
640x480	72,0	37,9	1280x800	60,0	16:10		
640x480	75,0	37,5	1280x1024	60,0	05:04		
800x600	56,0	35,1	1440x900	60,0	16:10		
800x600	60,0	37,9	1400x1050	60,0	04:03		
800x600	72,0	48,1	1600x1200	60,0	04:03		
800x600	75,0	46,9					
832x624	75,0	48,9					
1024x768	60,0	48,4					
1024x768	70,0	56,5					
1024x768	75,0	60,0					
1280x1024	75,0	80,0					
1152x870	75,0	67,5					

640 x 480p 4:3	60,0	1920x1080	240,00	V
720 x 480p 16:9	60,0	2560x1440	120,00	V
1280 x 720p 16:9	60,0			
1920 x 1080i 16:9	60,0			
1920 x 1080p 16:9	60,0			
720 x 576p 16:9	50,0			
1280 x 720p 16:9	50,0			
1920 x 1080i 16:9	50,0			
1920 x 1080p 16:9	50,0			
1920 x 1080p 16:9	24,0			
1920 x 1080p 16:9	120,0			
2560 x 1080p 64:27	50,0			
2560 x 1080p 64:27	60,0			
3840 x 2160p 16:9	24,0			
3840 x 2160p 16:9	30,0			
3840 x 2160p 16:9	50,0			
3840 x 2160p 16:9	60,0			
4096 x 2160p 256:135	24,0			
4096 x 2160p 256:135	60,0			
3840x2160 16:9	120,0 *Nur bei HDMI 2.1			
4096x2160 256:135	120,0 *Nur bei HDMI 2.1			

ZUSÄTZLICHE INFORMATIONEN

Audiodaten			
LPCM(IEC 60958 PCM[30,31])	V	V	V
Dolby Digital (5.1)	V	V	
DTS			
Dolby Digital Plus (7.1)	V		
DTS-HD			
Dolby TrueHD/MAT	V		
ATMOS-Passthrough			

ZUSÄTZLICHE INFORMATIONEN

Bildgröße und Projektionsabstand

30	762	36,61	930	58,57	1488	14,71	374	2,35	60
40	1016	48,81	1240	78,09	1984	19,61	498	3,14	80
50	1270	61,01	1550	97,62	2479	24,51	623	3,92	100
60	1524	73,21	1860	117,14	2975	29,42	747	4,71	120
70	1778	85,41	2170	136,66	3471	34,32	872	5,49	139
80	2032	97,62	2479	156,19	3967	39,22	996	6,28	159
90	2286	109,82	2789	175,71	4463	44,12	1121	7,06	179
100	2540	122,02	3099	195,23	4959	49,03	1245	7,84	199
110	2794	134,22	3409	214,76	5455	53,93	1370	8,63	219
120	3048	146,42	3719	234,28	5951	58,83	1494	9,41	239
130	3302	158,63	4029	253,80	6447	63,73	1619	10,20	259
140	3556	170,83	4339	273,33	6942	68,64	1743	10,98	279
150	3810	183,03	4649	292,85	7438	73,54	1868	11,77	299
200	5080	244,04	6199	390,47	9918	98,05	2491	15,69	398
250	6350	305,05	7748	488,08	12397	122,57	3113	19,61	498
300	7620	366,06	9298	585,70	14877	147,08	3736	23,53	598

Gewünschte Bildgröße:

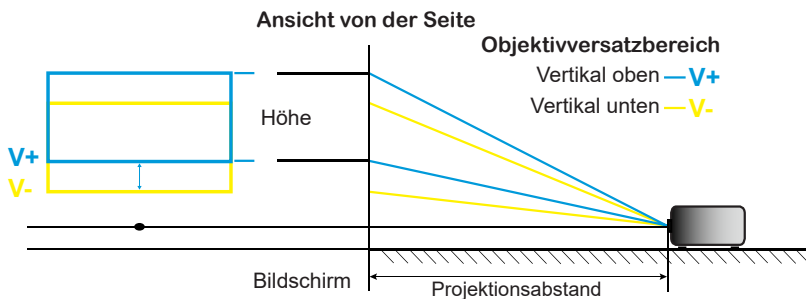

Objektivversatzbereich:

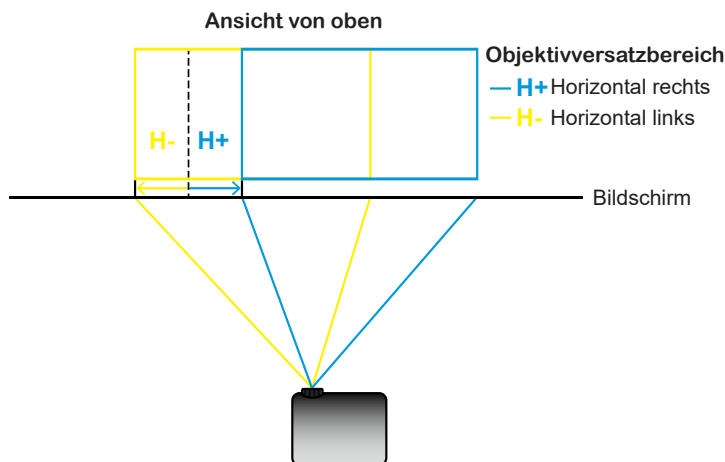

ZUSÄTZLICHE INFORMATIONEN

Projektorabmessungen und Deckenmontage

1. Bitte verwenden Sie bei der Installation zur Vermeidung von Schäden am Projektor unser Deckenmontageset.
2. Falls Sie ein Deckenmontageset eines Drittherstellers nutzen möchten, vergewissern Sie sich bitte, dass die Schrauben zur Befestigung einer Halterung am Projektor mit den folgenden Spezifikationen übereinstimmen:
 - Schraubentyp: M4*8 mm
 - Mindestschraubenlänge: 8 mm

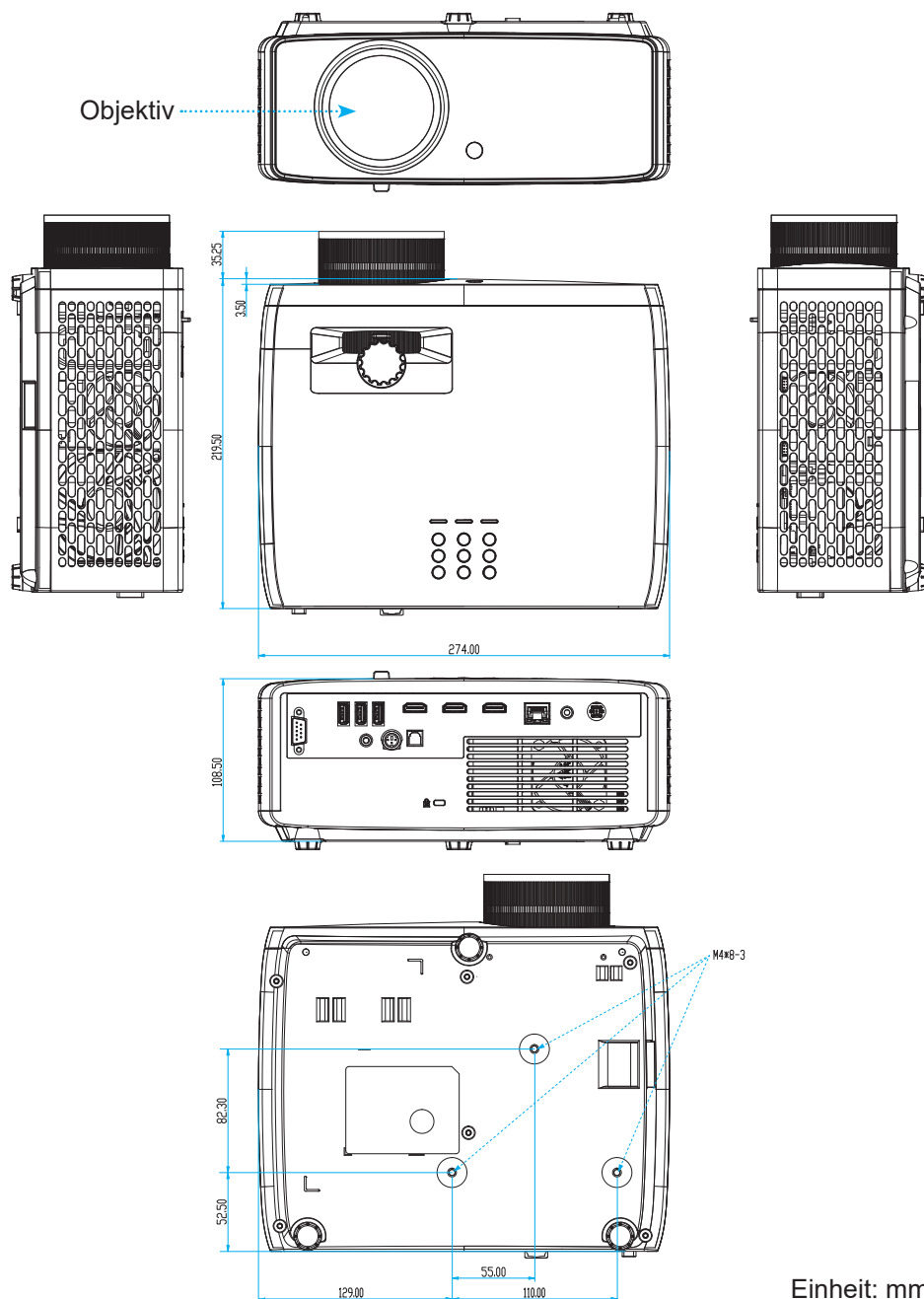

Hinweis: Bitte beachten Sie, dass die Garantie keine Schäden durch falsche Installation abdeckt.



Warnung:

- Wenn Sie Deckenmontagevorrichtungen von anderen Anbietern erwerben, stellen Sie bitte sicher, dass Sie die richtige Schraubengröße verwenden. Die Schraubengröße hängt von der Stärke der jeweiligen Montageplatte ab.
- Achten Sie darauf, einen Abstand von mindestens 10 cm zwischen Decke und Unterseite des Projektors einzuhalten.
- Installieren Sie den Projektor nicht in der Nähe einer Wärmequelle.



















ZUSÄTZLICHE INFORMATIONEN

IR-Fernbedienungs-codes



Ein/Aus		F1	32	CD	71	8E
Bild-Modus		F1	32	CD	05	FA
Quelle		F1	32	CD	C3	3C
HDMI 1	HDMI1	F2	32	CD	16	E9
HDMI 2	HDMI2	F2	32	CD	30	CF
HDMI 3	HDMI3	F2	32	CD	98	67
Objektivspeicher (nicht unterstützt)	LENS MEM- ORY	F1	32	CD	D5	2 A
Gamma	GAMMA	F1	32	CD	7E	81
Dynamic Black	DYNAMIC BLACK	F1	32	CD	44	BB
Filmemacher- Modus	FILMMAKER MODE	F1	32	CD	DF	20
PureEngine Ultra		F1	32	CD	D9	26
Infos		F1	32	CD	DB	24
Nutzer 1		F1	32	CD	36	C9

ZUSÄTZLICHE INFORMATIONEN

Benutzer2		F1	32	CD	65	9 A
Nutzer 3		F1	32	CD	66	99
Seitenverhältnis		F1	32	CD	64	9B
HDR	HDR	F1	32	CD	DC	23
ALLM	ALLM	F2	32	CD	DD	22
Objektivversatz (nicht unterstützt)	LENS SHIFT	F1	32	CD	D8	27
Fokus (nicht unterstützt)	FOCUS	F1	32	CD	D7	28
Aufwärts		F2	32	CD	11	EE
Links		F2	32	CD	10	EF
Bestätigen		F1	32	CD	0F	F0
Rechts		F2	32	CD	12	ED
Ab		F2	32	CD	14	EB
Zurück		F1	32	CD	0D	F2
Startseite / Start- programm		F1	32	CD	A0	5F
Menü Geräteein- stellungen		F1	32	CD	A8	57
Lautstärke +		F2	32	CD	8C	73
Hauptmenü		F1	32	CD	0E	F1
Zoom +		F2	32	CD	BC	43
Lautstärke -		F2	32	CD	DA	25
Zoom -		F2	32	CD	BD	42
Stumm		F1	32	CD	52	AD
AV stumm		F1	32	CD	03	FC

ZUSÄTZLICHE INFORMATIONEN

Fehlerbehebung

Falls Probleme mit dem Projektor auftreten, beachten Sie bitte folgende Informationen. Falls sich ein Problem nicht beseitigen lässt, wenden Sie sich bitte an Ihren Händler oder das nächstgelegene Kundencenter.

Bildprobleme



Es wird kein Bild angezeigt

- Überprüfen Sie, ob alle Kabel und Stromverbindungen, wie im Abschnitt „Installation“ beschrieben, richtig und fest angeschlossen sind.
- Überprüfen Sie, ob die Kontaktstifte der Anschlüsse verbogen oder abgebrochen sind.
- Stellen Sie sicher, dass die Funktion „Stumm“ nicht aktiviert wurde.



Das Bild ist unscharf

- Drehen Sie den Fokusring im oder gegen den Uhrzeigersinn, bis das Bild scharf eingestellt und gut sichtbar ist.
(Bitte beachten Sie Seite 19).
- Achten Sie darauf, dass sich die Leinwand in der richtigen Entfernung zum Projektor befindet.
(Siehe Seite 74).



Das Bild ist bei Anzeige des DVD-Titels im 16:9-Format gedehnt

- Wenn eine anamorph aufgezeichnete DVD oder 16:9-DVD wiedergegeben wird, zeigt der Projektor das Bild am besten im 16:9-Format an.
- Wenn Sie einen DVD-Titel im V-Stretch-Format wiedergeben, ändern Sie bitte über das OSD-Menü des Projektors das Format in V-Stretch.
- Wenn Sie einen DVD-Titel im 4:3-Format wiedergeben, ändern Sie bitte über das OSD-Menü des Projektors das Format in 4:3.
- Bitte stellen Sie an Ihrem DVD-Player das Seitenverhältnis auf 16:9 (Breitbild) ein.



Das Bild ist zu klein oder zu groß

- Drehen Sie den Zoomhebel zum Verkleinern oder Vergrößern des projizierten Bildes im oder gegen den Uhrzeigersinn. (Bitte beachten Sie Seite 19).
- Rücken Sie den Projektor näher an die Leinwand oder weiter von der Leinwand weg.
- Drücken Sie die „Menü“-Taste am Bedienfeld des Projektors und wählen Sie anschließend „Anzeige → Seitenverhältnis“. Versuchen Sie es mit verschiedenen Einstellungen.



Die Seiten des Bildes sind schräg:

- Ändern Sie nach Möglichkeit die Position des Projektors, sodass er in der Mitte und unterhalb der Leinwand steht.



Das Bild wird falsch herum angezeigt

- Wählen Sie „Einstellung → Projektionsausrichtung“ im OSD-Menü und ändern Sie die Projektionsrichtung.

ZUSÄTZLICHE INFORMATIONEN

Sonstige Probleme



Der Projektor reagiert auf keine Steuerung

- Schalten Sie den Projektor nach Möglichkeit aus, ziehen Sie das Netzkabel und warten Sie mindestens 20 Sekunden, bevor Sie das Netzkabel wieder anschließen.

Fernbedienungsprobleme



Wenn die Fernbedienung nicht funktioniert

- Achten Sie darauf, dass die Fernbedienung innerhalb eines Winkels von $\pm 15^\circ$ auf den IR-Empfänger am Gerät gerichtet ist, wenn Sie die Fernbedienung verwenden.
- Achten Sie darauf, dass sich keine Hindernisse zwischen Fernbedienung und Projektor befinden. Achten Sie darauf, dass die Fernbedienung nicht weiter als 6 m (19,7 ft) von dem Projektor entfernt ist.
- Achten Sie darauf, dass die Batterien richtig eingelegt sind.
- Wechseln Sie die Batterien aus, wenn sie erschöpft sind.

ZUSÄTZLICHE INFORMATIONEN

Warnanzeigen

Wenn die Warnanzeigen (siehe unten) aufleuchten oder blinken, schaltet sich der Projektor automatisch aus:

- „Laser“-LED leuchtet rot, Betriebsanzeige blinkt rot.
- Temperatur-LED leuchtet rot, Betriebsanzeige blinkt rot. Dies zeigt an, dass der Projektor überhitzt ist. Unter normalen Bedingungen kann der Projektor anschließend wieder eingeschaltet werden.
- Temperatur-LED leuchtet rot, Betriebsanzeige-LED blinkt rot.

Ziehen Sie das Netzkabel aus dem Projektor, warten Sie 30 Sekunden, versuchen Sie es dann erneut. Falls die Warnanzeige aufleuchtet oder blinkt, kontaktieren Sie bitte das nächstgelegene Kundencenter.

LED-Meldungen

Bereitschaftsmodus (Netzkabel angeschlossen)	Leuchtet	-	-	-
Eingeschaltet (Aufwärmen)	-	Blinkt (0,5 Sek. aus / 0,5 Sek. ein)	-	-
Eingeschaltet und der Laser leuchtet	-	Leuchtet	-	-
Ausgeschaltet (Abkühlen)	-	Blinkt (0,5 Sek. aus / 0,5 Sek. ein) Leuchtet wieder dauerhaft rot, wenn sich der Lüfter ausschaltet.	-	-
Fehler (Laser versagt)	Blinkt	-	-	Leuchtet
Fehler (Lüfterfehler)	Blinkt	-	Blinkt	-
Fehler (überhitzt)	Blinkt	-	Leuchtet	-
Bereitschaftsmodus (Einbrennmodus)	-	Blinkt	-	-
Einbrennen (Aufwärmen) (*)	-	Blinkt	-	-
Einbrennen (Abkühlen) (*)	-	Blinkt	-	-
Einbrennen (Laser leuchtet) (*)	-	Blinkt (3 Sek. ein/ 1 Sek. aus)	-	-
Einbrennen (Laser aus) (*)	-	Blinkt (1 Sek. ein/ 3 Sek. aus)	-	-

Hinweis:

- (*) Falls die Leistung weniger als 0,5 W beträgt und die Betriebs-LED rot leuchtet, wechseln Sie die Betriebs-LED zu rotem Blinken.
 - Alle LEDs nach Ausblenden des OSD-Menüs abschalten.
 - Betriebsanzeige-LED ein: Kein Signal; OSD wird ausgeblendet.
 - Betriebsanzeige-LED aus: Signal erkannt; OSD wird ausgeblendet.

ZUSÄTZLICHE INFORMATIONEN

- Ausgeschaltet:

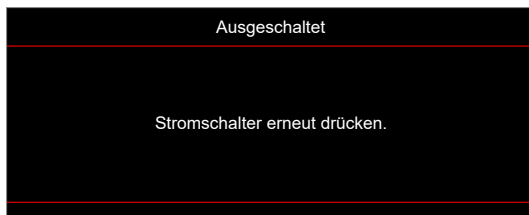

- Warnung Temperatur:



ZUSÄTZLICHE INFORMATIONEN

Technische Daten

Element	
Maximale Auflösung	<ul style="list-style-type: none"> HDMI (2.1): 3840 x 2160 bei 120 Hz HDMI-Anschluss bis 3840 x 2160/120 Hz (FRL)
Objektiv	<ul style="list-style-type: none"> Verhältnis des Projektionsabstands: 1,4 bis 2,24 F-Stopp: 2,5 bis 3,26 Brennweite: 20,91 bis 32,62 mm Zoombereich: 1.6X
Abstand	118 % ±5 %
Bildgröße	45 bis 145 Zoll (optischer Pfad (breit), optimiert bei 60 Zoll Breite bei 1,86 m); 20,2 bis 320,4 Zoll (mechanischer Pfad (breit))
Projektionsabstand	1,4 bis 4,5 m (optischer Pfad); 1,0 bis 10,0 m (mechanischer Pfad)
Ein-/Ausgänge	<ul style="list-style-type: none"> HDMI 2.0 x2 HDMI 2.1 x1 USB Type-A x 3 <ul style="list-style-type: none"> - 1 für Strom-USB 5 V/1,5 A und DLPC7541 FW-Aktualisierung - 2 für Strom-USB 5 V/0,9 A und Multimedia, WLAN-Dongle, Android-TV-Prozessor-FW-Aktualisierung RJ45 x1 S/PDIF x1 3D-Sync x 1 (3D-Sync-Signalausgang, 3-poliger Mini-DIN-Anschluss) 12-V-Auslöser x 1 (Gleichspannungsausgang: 3,5-mm-Buchse; 12 V/0,5 A max.) Audioausgang x 1 (3,5-mm-Buchse, Schwarz) RS232 x 1 (9-poliger D-Sub-Stecker) Gleichspannungsanschluss x 1
Farbe	1073,4 Millionen Farben
Abtastrate	<ul style="list-style-type: none"> Horizontale Abtastrate: 15 bis 255 KHz Vertikale Abtastrate: 24 bis 240 Hz, 240 Hz bei 1080p
Lautsprecher	15 W x 1
Leistungsaufnahme	<ul style="list-style-type: none"> Modus Hell: <ul style="list-style-type: none"> - 207-W-Bereich 15 % bei 110 VAC (typ.) - 203-W-Bereich 15 % bei 220 VAC (typ.) Eco-Modus: <ul style="list-style-type: none"> - 110-W-Bereich 15 % bei 110 VAC (typ.) - 108-W-Bereich 15 % bei 220 VAC (typ.)
Eingangsstrom	19,5 V Gleichspannung --- 11,79 A
Installationsausrichtungen	Vorderseite, Rückseite, Decke, Hinten oben
Abmessungen (B x T x H)	<ul style="list-style-type: none"> 219,5 x 274 x 108,5 mm (ohne FüÙe) 219,5 x 274 x 114 mm (mit FüÙen)
Gewicht	3,5 kg ± 0,3 kg
Umgebung	Betrieb bei 0 bis 40 °C, 10 bis 80 % Luftfeuchtigkeit (nicht kondensierend)

Hinweis: Alle technischen Daten können ohne Ankündigung geändert werden.



ZUSÄTZLICHE INFORMATIONEN

Optoma-Niederlassungen weltweit

Bitte wenden Sie sich für Service und Kundendienst an Ihre örtliche Niederlassung.



USA

Optoma Technology, Inc.
47697 Westinghouse Drive.
Fremont, Ca 94539

 888-289-6786
 510-996-4794
 services@optoma.com



Kanada

Optoma Technology, Inc.
47697 Westinghouse Drive.
Fremont, Ca 94539

 888-289-6786
 510-996-4794
 services@optoma.com



Lateinamerika

Optoma Technology, Inc.
47697 Westinghouse Drive.
Fremont, Ca 94539

 888-289-6786
 510-996-4794
 services@optoma.com



Europa

1 Bourne End Mills
Hemel Hempstead
Hertfordshire
HP1 2UJ
Vereinigtes Königreich
www.optoma.eu
Service-Tel.: +44(0) 1923691865

 +44 (0) 1923 691 800
 +44 (0) 1923 691 888
 service@tsc-europe.com



Benelux BV

Optoma Benelux BV
Europalaan 770 D
1363BM Almere
Die Niederlande
www.optoma.nl

 +31 (0) 36 8200 250
 +31 (0) 36 548 9052



Frankreich

Bâtiment E
81-83 avenue Edouard Vaillant
92100 Boulogne Billancourt, France

 +33 1 41 46 12 20
 +33 1 41 46 94 35
 savoptoma@optoma.fr



Spanien

C/ José Hierro, 36 Of. 1C 28529 Rivas
Vaciamadrid, Spanien

 +34 91 499 06 06
 +34 91 670 08 32



Deutschland

Optoma Deutschland GmbH
Am Nordpark 3
41069 Mönchengladbach
Deutschland

 +49 (0) 2161 68643 0
 +49 (0) 2161 68643 99
 info@optoma.de

Skandinavien

Postboks 9515 Åskollen
Kniveveien 29
Drammen
3036
Norwegen

 +47 32 98 89 90
 +47 32 98 89 99
 info@optoma.no

Korea

<https://www.optoma.com/kr/>

Japan



<https://www.optoma.com/jp/>

Taiwan

<https://www.optoma.com/tw/>

China

Room 2001, 20F, Building 4,
No.1398 Kaixuan Road,
Changning District
Shanghai, 200052, China

 +86-21-62947376
 +86-21-62947375
www.optoma.com.cn

Australien

<https://www.optoma.com/au/>

